

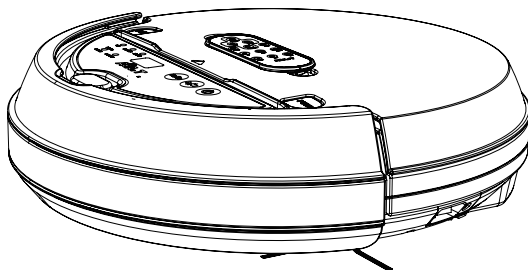

**Robotic Vacuum Cleaner
/ Odkurzacz Robotyczny
/ Robotický vysavač /
Пылесос-робот / Porszívó
robot**

Fully Automated Intelligent
Dust Buster / Całkowicie
zautomatyzowane, inteligentne
usuwanie kurzu / Plnoautomatický
inteligentní lovec prachu /
Полностью автоматизированный
интеллектуальный пылесос / Teljesen
automata intelligens porszívó

**User's Manual / Podręcznik użytkownika / Uživatelská
příručka / Руководство пользователя / Használati
utasítás**



Easy-Clean Life Style



AGA:T

Table of Contents \ Spis treści \ Obsah \ Содержание \ Tartalomjegyzék

Safety Notice \ Uwaga dotycząca bezpieczeństwa \ Bezpečnostní ujednání \ Памятка по технике безопасности \ Biztonsági előírás.....	1
Package Content \ Zawartość opakowania \ Obsah balení \ Комплектность \ A csomag tartalma.....	6
Main Body \ Główny korpus \ Popis přístroje \ Устройство Eclean \ Készüléktest.....	7
Battery Installation \ Instalacja baterii \ Instalace baterií \ Установка аккумуляторной батареи \ Az akkumulátor behelyezése.....	9
Charging the Battery \ Ładowanie baterii \ Nabíjení baterie \ Зарядка аккумуляторной батареи \ Az akkumulátor feltöltése.....	11
Operating Panel Introduction \ Opis panela sterowania \ Představení ovládacího panelu \ Описание панели управления \ A kezelőpanel bemutatása.....	14
Using the Recharging Dock \ Używanie doku ładowania \ Použití nabíjecí stanice \ Использование зарядного устройства \ A töltődokkoló használat.....	24
Scheduling Eclean's Cleaning Time (EC 01 Enhanced) \ Planowanie czasu odkurzania odkurzaczem Eclean (EC 01 - wersja rozszerzona) \ Naplánování úklidu přístrojem Eclean (EC 01 Vylepšený) \ Составление графика уборки для пылесоса Eclean (модель EC 01 Enhanced) \ Az Eclean működésének ütemezése (EC 01 Enhanced).....	29
Remote Control \ Pilot zdalnego sterowania \ Dálkové ovládání \ Пульт дистанционного управления (ПДУ) \ Távvezérlő.....	38
Install Solid Freshener \ Instalacja odświeżacza w kostce \ Instalace bloku osvěžovače \ Установка твердого освежителя \ Szilárd légrífrissítő behelyezése.....	41
Maintenance - Dust bin & filter \ Konserwacja - Pojemnik na kurz i filtr \ Údržba - Nádobka na prach a filtr \ Техническое обслуживание - Пылесборник и фильтр \ Karbantartás - Portartály és szűrő.....	43
Maintenance - Side brush & Roll brush \ Konserwacja - Boczna szczotka & Szczotka rolkowa \ Údržba - Vymetací kartáč & Válcový kartáč \ Техническое обслуживание - Боковая щетка & Роликовая щетка \ Karbantartás - Oldalsó kefe & Forgó kefe.....	45
Maintenance - Cleaning the back wheels \ Konserwacja - Czyszczenie tylnych kółka \ Údržba - Čištění zadních koleček \ Техническое обслуживание - Очистка задних колес \ Karbantartás - A hátsó kerekek tisztítása.....	47
Operating Scenarios \ Scenariusze działania \ Dejte si pozor při použití \ Приемы работы \ Működési helyzetek.....	49
Troubleshooting \ Rozwiązywanie problemów \ Dejte si pozor při použití \ Řešení problémů \ Устранение неполадок \ Hibaelhárítás.....	53
Product Warranty Card \ Karta gwarancyjna produktu \ Řešení problémů \ Záruční list produktu \ Устранение неполадок \ Garanciaártya.....	58
Customer Copy \ Kopia klienta \ Kopie pro zákazníka \ Экземпляр покупателя \ Az ügyfél példánya.....	63

Safety Notice

Before using Eclean, please read the Safety Notice carefully and follow the instructions below:



Forbidden

- Do not disassemble the product. The high voltage inside may cause severe harm.
- Do not place any object and do not sit on the product during operation or non - operation. Take extra caution around children or pets.
- Keep away from fire or any volatile flammable liquid when using the product.
- Do not cleanse the product with water, or use it on moist surfaces (e.g. bathroom) to avoid malfunction of any electrical wire or component.
- Do not expose the product to direct sunlight, otherwise machine operation may be interfered.
- To avoid eye damage, do not look straight into the Ultraviolet light when it's on.



Notice

- To avoid malfunction, please ensure the air outlet is not blocked by foreign objects while using the product.
- Before use, remove any clothing, wire, plastic bag and any other objects that may become entangled with the product.
- Roll up - reaching blinds, curtains, bed sheets or carpet tassels to avoid hazards.
- The product is for domestic use only and not intended for factory or any business-related use. If the product is damaged due to misuse, the warranty shall be void. If the product is sent for repair, the fees for labor and parts shall be assessed at our discretion.
- The ideal operating temperature range is -10°C to 45°C. Subject the product to temperatures outside of this range may cause malfunction.
- Ensure the battery is fully charged when using the product for the first time.
- Depending on the floor textures, the product can clean up to approx. 10 m² area in 10 minutes.
- While using the product for the first time, please observe its operation to avoid issues such as being blocked by obstacles or stuck by objects.

Uwaga dotycząca bezpieczeństwa

Przed użyciem Eclean należy uważnie przeczytać uwagę dotyczącą bezpieczeństwa i zastosować się do podanych poniżej instrukcji:



Nie wolno

- Demontować tego produktu. Wysokie napięcie może spowodować groźne obrażenia.
- Nie należy umieszczać na produkcie żadnych obiektów i stawać na nim podczas pracy lub gdy nie pracuje. Należy zachować szczególną ostrożność w obecności dzieci i zwierząt.
- Podczas używania tego produktu należy zachować odpowiednią odległość od ognia lub wszelkich palnych cieczy.
- Nie należy czyścić tego produktu wodą lub używać go na wilgotnych powierzchniach (np. w łazience), aby uniknąć nieprawidłowego działania wszelkich przewodów elektrycznych lub komponentów.
- Nie należy narażać tego produktu na bezpośrednie oddziaływanie słońca, w przeciwnym razie może być zakłócone działanie urządzenia.
- Aby uniknąć uszkodzenia oczu, nie należy zaglądać bezpośrednio w światło ultrafioletowe, po jego włączeniu.



Uwaga

- Aby uniknąć nieprawidłowego działania, podczas używania produktu należy sprawdzić, czy nie jest blokowany obcymi obiektami wylot powietrza.
- Przed użyciem należy usunąć ubrania, przewody, plastikowe worki i wszelkie inne objekty, które mogłyby zostać uchwycone przez produkt.
- Aby uniknąć niebezpieczeństwa należy zwinąć pozostające w zasięgu żaluzje, zasłony, prześcieradła lub frędzle dywanów.
- Produkt służy wyłącznie do użytku domowego i nie jest przeznaczony do używania w fabrykach lub do celów biznesowych. Jeśli produkt zostanie uszkodzony w wyniku nieprawidłowego używania, utracona zostanie gwarancja. Jeśli produkt zostanie wysłany do naprawy, użytkownik może zostać obciążony kosztami robocizny i części.
- Idealny zakres temperatury działania wynosi -10°C do 45°C. Narażenie produktu na temperatury spoza tego zakresu, może spowodować awarię.
- Podczas pierwszego użycia produktu należy sprawdzić, czy bateria jest całkowicie naładowana.
- W zależności od tekstury podłogi, produkt może oczyścić powierzchnię około 10 m² w 10 minut.
- Podczas używania produktu po raz pierwszy należy sprawdzić jego działanie, aby uniknąć takich problemów jak zablokowanie przez przeszkody lub uderzenie przez objekty.

Bezpečnostní ujednání

Před použitím Ecleanu si pečlivě a do detailu prostudujte Bezpečnostní ujednání, aby nedošlo k požáru, zásahu elektrickým proudem jakožto i jiným dalším nehodám a také zraněním. Ujistěte se, že postupujete podle pokynů níže.

Je zakázáno

- Nerozebírejte přístroj. Vysoké napětí uvnitř přístroje může způsobit úraz elektrickým proudem.
- Nepokládejte žádné předměty na přístroj a nesedejte na něj, ať už je nebo není v provozu. Dbejte zvýšené opatrnosti, pokud se v okolí nachází děti nebo zvířata.
- Přístroj chraňte před ohněm a hořlavými kapalinami.
- Přístroj nečistěte vodou, nepoužívejte ve vlhku (např. koupelně), snížíte tak riziko poruchy nebo požáru.
- Přístroj nevystavujte přímému slunci, hrozí nesprávná funkce.
- Abyste předešli poškození zraku, nedívejte se přímo do zdroje ultrafialového světla.

Upozornění

- Abyste předešli poruše, při použití přístroje zabraňte zablokování výstupu vzduchu.
- Před použitím odstraňte z podlahy oblečení, kabely, plastové pytle a další předměty, které se mohou zaplést do vysavače.
- Střapce koberců založte pod koberec. Okenní žaluzie, příkrývky, ubrusy zajistěte tak, aby se nedotýkaly podlahy.
- Přístroj je určen pouze k použití v domácnosti, ne v průmyslu nebo obchodu. Záruka se nevztahuje na poškození vzniklé nesprávným použitím. Pokud přístroj zašlete do opravy, sami stanovíme, zda práce a díly při opravě budou zdarma, nebo ne.
- Ideální rozsah pracovních teplot je -10 °C až 45 °C. Při použití přístroje mimo toto teplotní rozmezí hrozí porucha.
- Před prvním použitím přístroje plně nabijte baterii.
- V závislosti na konkrétní podlaze přístroj dokáže vyčistit přibl. 10 m² za 10 minut.
- Při prvním použití přístroje na něj dohlížejte, aby nenastaly potíže jako například zablokování pohybu mezi překážkami nebo pod předměty.

Памятка по технике безопасности

Перед началом использования пылесоса Eclean внимательно прочитайте памятку по технике безопасности и выполняйте содержащиеся в ней инструкции.



Запрещается!

- Запрещается разбирать изделие. Высокое напряжение, присутствующее внутри, может привести к телесным повреждениям.
- Запрещается класть на устройство какие-либо предметы или садиться на него, как во время работы, так и в нерабочем состоянии. Соблюдайте особую осторожность в присутствии детей и домашних животных.
- Храните устройство вдали от источников огня и летучих, легковоспламеняющихся жидкостей.
- Запрещается мыть устройство с водой или использовать его в местах с высокой влажностью (например, в ванной комнате), чтобы избежать повреждения проводки и других электрических компонентов.
- Не допускайте попадания на устройство прямых солнечных лучей, так как это может привести к сбоям в его работе.
- Чтобы не допустить травмирования глаз, старайтесь не смотреть на ультрафиолетовый излучатель, когда он горит.



Примечание

- Чтобы не допустить сбоев в работе устройства, проверьте, не забито ли воздуховыпускное отверстие посторонними предметами.
- Перед использованием устройства удалите с пола все тряпки, провода, полиэтиленовые мешки и любые другие предметы, которые могут всосаться устройством.
- Подверните свисающие шторы, занавески, простыни и коверные кисточки, чтобы они не создавали помех.
- Это устройство предназначено только для домашнего пользования, но не для использования на заводах и в других местах, связанных с деловой деятельностью. Если устройство повреждено в результате использования не по назначению, гарантия теряет свою силу. Если устройство будет отправлено на ремонт, размер платы за выполненные работы и детали устанавливается по нашему усмотрению.
- Идеальный диапазон рабочей температуры данного устройства составляет от -10°C до 45°C. При температуре, выходящей за пределы указанного диапазона, может произойти сбой в его работе.
- Перед первым использованием устройства убедитесь, что аккумуляторная батарея полностью заряжена.
- В зависимости от структуры пола производительность чистки пылесосом составляет прим. 10 м² площади за 10 минут.
- При первом использовании устройства проследите за его работой, чтобы на пути его не было препятствий и он не наталкивался на какие-либо предметы.

Biztonsági előírás

Az Eclean használata előtt olvassa el figyelmesen a Biztonsági figyelmeztetést és kövesse az alábbi utasításokat:



Tilos

- Ne szerelje szét a terméket. A belül uralkodó nagyfeszültség súlyos sérülést okozhat.
- Ne helyezzen tárgyakat és ne üljön a termék tetejére működés közben vagy amikor nem működik. Legyen különösképpen óvatos gyermekek vagy háziállatok közelében.
- A készüléket használat közben tartsa távol a tűztől, illetve a gyúlékony anyagoktól.
- Ne tisztítsa a terméket vízzel és ne használja nedves felületen (pl. fürdőszobában), nehogy az elektromos vezetékek vagy részesegységek meghibásodjanak.
- Ne tegye ki a terméket a közvetlen napfénynek, mert ez befolyásolhatja a működését.
- Látásának épsége érdekében, ne nézzen egyenesen az ibolyántúli lámpába, amikor világít.



Figyelmeztetés

- A meghibásodás elkerülése érdekében ügyeljen arra, hogy a légkifúvó nyílást ne takarja idegen tárgy a termék használata közben.
- Használat előtt távolítsa el a ruhaneműket, drótot, műanyag zacskókat és egyéb idegen tárgyakat, amelyek a termékbe gabalyodhatnak.
- Tekerje fel a földre érő sötétöket, függönyöket, ágyneműt és szőnyegbojtókat, hogy ne akadályozzák a működést.
- A termék kizárólagosan háztartási használatra, és nem ipari vagy kereskedelmi célokra készült. Ha a termék nem rendeltetésszerű használat miatt megsérül, garanciavesztés az eredménye. Amennyiben a terméket visszaküldik javításra, az alkatrész- és munkadíjak megállapítását saját hatáskörben végezzük el.
- Az ajánlott üzemi hőmérséklettartomány -10 °C és 45 °C között van. A termék hibás működését eredményezheti a fenti tartományon kívüli működtetése.
- Győződjön meg arról, hogy az akkumulátor teljesen fel van töltve, mielőtt használatba veszi a terméket.
- Padlómintázattól függően a termék kb. 10 m² területet tud feltakarítani 10 perc alatt.
- A termék első használata alkalmával figyelje meg a működését, hogy megakadályozza a tárgyak általi akadályoztatását vagy csapdába ejtését.

Package Content \ Zawartość opakowania \ Obsah balení \ Комплектность \ A csomag tartalma

- | | | |
|--|---|--|
| 1. Eclean Main Body \ Główny korpus EClean \ Eclean přístroj \ Устройство Eclean \ Eclean készüléktest | 2. Remote Control \ Pilot zdalnego sterowania \ Дálkové ovládání \ ПДУ \ Тávvezérlő | 3. Filter Cotton x 2 \ Filtr bawełniany x 2 \ Filtr bavlna x 2 \ Tkanевый фильтр - 2 шт. \ Pamut szűrő x 2 |
| 4. Rechargeable Battery \ Ładowalna bateria \ Dobijęcí baterie \ Аккумуляторная батарея \ Újratölthető akkumulátor | 5. Adapter \ Adapter \ Nabíječka \ Сетевой адаптер \ Adapter | 6. Recharging Dock \ Dok ładowania \ Nabijęcí stanice \ Зарядное устройство \ Töltődokkoló |
| 7. Cleaning Brush \ Pędzelek do czyszczenia \ Štěteček \ Чистящая щетк \ Tisztítókefe | 8. Dust Bin \ Pojemnik na kurz \ Nádoba na prach \ Пылесборник \ Portartály | 9. User's Manual \ Podręcznik użytkownika \ Návod k použití \ Руководство пользователя \ Használati utasítás |

1

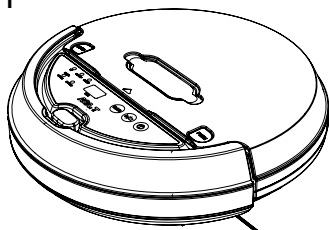

2

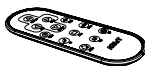

3

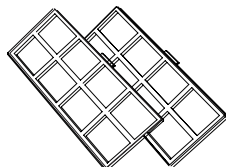

4

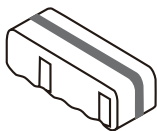

5

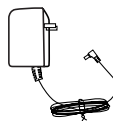

6

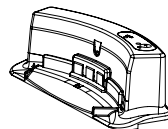

7

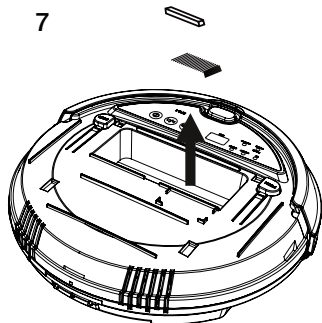

8

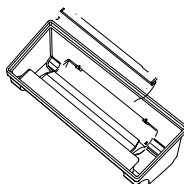

9



Main Body \ Główny korpus \ Popis přístroje \ Устройство Eclean \ Készüléktest

- | | |
|---|--|
| <p>1 Remote control receiving port \ Port odbiornika pilota zdalnego sterowania \ Příjímací senzor dálkového ovládání \ Приемник сигнала с ПДУ \ A távvezérlő vevőablaka</p> <p>2 Collision pane \ Panel kolizji \ Količní panel \ Отбойная панель \ Ütközőpanel</p> <p>3 Dust bin and Freshener /odor buster \ Pojemnik na kurz i odświeżacz/usuwacz nieprzyjemnych zapachów \ Nádoba na prach a osvěžovač/potlačovač zápachu \ Место для установки пылесборника и освежителя (или поглотителя запахов) \ Portartály és Léghfrissítő/Szagmentesítő</p> <p>4 Socket for adapter \ Gniazdo adaptera \ Konektor nabíječky \ Разъем для сетевого адаптера \ Aljzat az adapter fogadására</p> | <p>5 Operation Panel \ Panel sterowania \ Ovládací panel \ Панель управления \ Kezelőpanel</p> <p>6 Button for removing dust bin \ Przycisk wyjmowania pojemnika na kurz \ Tlačítko pro vyjmutí nádoby na prach \ Кнопка извлечения пылесборника \ A portartályt kioldó gomb</p> <p>7 Remote control \ Pilot zdalnego sterowania \ Dálkové ovládání \ Пульт дистанционного управления (ПДУ) \ Távvezérlő</p> |
|---|--|

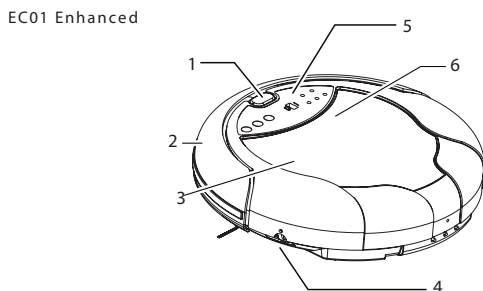
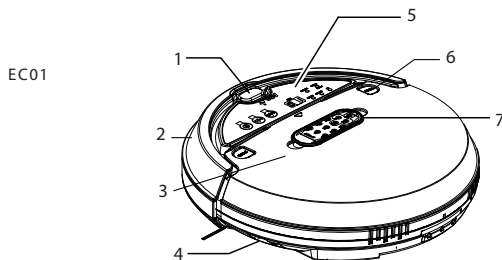

- | | |
|---|--|
| <p>8 Ultraviolet light \ Lampa ultrafioletow
 \ Ultrafialové světlo \ УФ-излучатель \
 Ibołyántúli fény</p> <p>9 Air outlet \ Wylot powietrza \ Výstup
 vzduchu \ Воздуховыпускное
 отверстие \ Léggifúvó nyílás</p> <p>10 Battery cove \ Pokrywa baterii \ Kryt
 baterie \ Крышка батарейного отсека \
 Akkumulátorrekesz</p> <p>11 Recharging dock connection point \
 Punkt połączenia doku ładowania \
 Konektor pro nabíjecí stanici \ Точка
 подключения зарядного устройства \
 A töltődokkoló csatlakozási pontja</p> | <p>12 Front wheel \ Przednie kółko \ Přední
 kolo \ Переднее колесо \ Első kerék</p> <p>13 Roll brush \ Szczotka rolkowa \ Válcový
 kartáč \ Роликовая щетка \ Forgó kefe</p> <p>14 Side brush \ Boczna szczotka \ Vymetací
 kartáč \ Боковая щетка \ Oldalsó kefe</p> <p>15 Dust suction entrance \ Szczelina
 zasysania kurzu \ Vstup vysávaného
 prachu \ Отверстие для всасывания
 пыли \ Szívónyílás</p> <p>16 Back wheel set \ Kółka tylne \ Zadní
 kolečka \ Задние колеса \ Hátsó
 kerekek</p> |
|---|--|

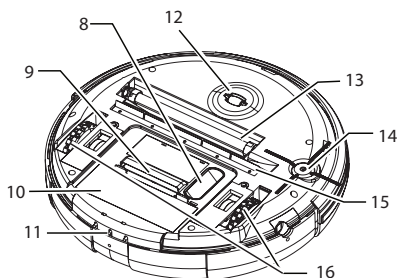

Battery Installation \ Instalacja baterii \ Instalace baterií \ Установка аккумуляторной батареи \ Az akkumulátor behelyezése

Push down \ Naciśnij \ Stisknout \ Нажмите \ Nyomja le

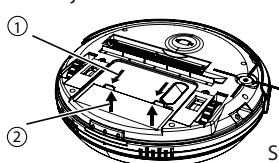

Step 1

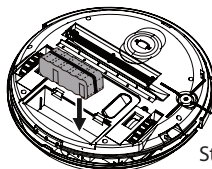

Step 2

Pull Up \ Pociągnij w górę \ Nadzvedni \
Потяните вверх \ Húzza fel

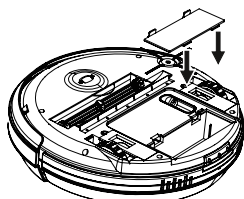

Step 3

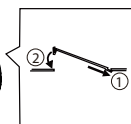

Step 4

- ① Affix \ Zamocuj \ Připevni \ Вставьте \ Rögzitse
- ② Put back the cover \ Załóż ponownie pokrywę \ Nasad kryt zpět \ Установите крышку на место \ Helyezze vissza a fedelet

! Notice \ Uwaga \ Upozornění \ Примечание \ Figyelmeztetés

- Only use factory-installed battery and adapter.
- Do not touch the battery, the adapter and/or the plug with wet hands.
- Ensure the adapter is firmly plugged in and do not exposure the plug.
- Before recharging, ensure the voltage and ampere specification matches the specification in your home.
- To avoid hazard, stop recharging and remove the battery before cleaning this product.
- Należy używać wyłącznie fabrycznie zainstalowaną baterię i adapter.
- Nie należy dotykać baterii, adaptera i/lub wtyczki mokrymi rękami.
- Należy upewnić się, że adapter jest pewnie podłączony oraz, że nie jest odsłonięta wtyczka.
- Przed ładowaniem należy sprawdzić, czy specyfikacje napięcia i prądu są zgodne z parametrami prądu w domowej sieci zasilającej.
- Aby uniknąć niebezpieczeństwa należy zatrzymać ładowanie i wyjąć baterię, przed czyszczeniem produktu.

- Používejte pouze továrně nainstalovanou baterii a nabíječku.
 - Nedotýkejte se baterie, nabíječky a/nebo zástrčky mokřými rukama.
 - Ujistěte se, že je nabíječka pevně připojena a že zástrčka nevystupuje.
 - Před nabíjením zkontrolujte, zda specifikace napětí a proudu odpovídá specifikaci ve vašem domě.
 - Aby se zabránilo nebezpečí, před čištěním tohoto výrobku ukončete nabíjení a vyjměte baterii.
- Используйте только входящие в комплект поставки батарею и адаптер.
 - Не касайтесь батареи, сетевого адаптера и (или) разъема питания влажными руками.
 - Обеспечьте надежное подключение адаптера, разъем питания вставьте до упора.
 - Перед зарядкой убедитесь, что напряжение и допустимый ток используемой электросети соответствуют характеристикам устройства.
 - Для предотвращения возможной опасности перед очисткой изделия прекратите зарядку и извлеките аккумуляторную батарею.
- Kizárólag a gyártó által jóváhagyott akkumulátort és adaptert használjon.
 - Nedves kézzel ne érintse meg az akkumulátort, az adaptert és/vagy a dugót.
 - Győződjön meg arról, hogy a hálózati adapter szorosan csatlakoztatva van, és tegye szabaddá a dugót.
 - Újratöltés előtt győződjön meg arról, hogy a feszültség- és áramerősség-adatok megfelelnek a lakásában lévő értékeknek.
 - A veszélyhelyzet elkerülése érdekében, a termék tisztítása előtt szakítsa meg a töltést és vegye ki az akkumulátort.

Charging the Battery \ Ładowanie baterii \ Nabíjení baterie \ Зарядка аккумуляторной батареи \ Az akkumulátor feltöltése

If the Low-Battery Indicator (LOW.BATT) is flashing red (i.e. low power), please use recharging dock or adapter included with Eclean for recharging. Recharging the battery takes about 3 hours.

- a. Auto-return Charging: when the battery is low or the cleaning time is up, Eclean will automatically return to the recharging dock. If Eclean cannot locate the recharging dock in 20 minutes, it will stop searching and enter "Battery saving" mode.
- b. Manual Charging: insert one end of adapter cord into adapter slot on the main unit, then plug the other end of adapter cord onto a wall outlet for recharging.

Jeśli wskaźnik słabego naładowania baterii (LOW.BATT) miga czerwonym światłem (tj. słabe naładowanie baterii) należy użyć dostarczony z Eclean dok ładowania lub adapter w celu naładowania. Ładowanie trwa około 3 godzin.

- a. Automatyczny powrót do ładowania: gdy bateria będzie słabo naładowana lub wydłuży się czas odkurzania, Eclean automatycznie powróci do doku ładowania. Jeśli przez 20 minut Eclean nie będzie mógł zlokalizować doku ładowania, zatrzyma szukanie i przejdzie do trybu "Oszczędzanie baterii".
- b. Ręczne ładowanie: włóż jeden koniec przewodu adaptera do gniazda adaptera głównego urządzenia, a następnie podłącz drugi koniec przewodu adaptera do gniazda ściennego w celu ładowania.

Pokud kontrolka vybité baterie (LOW.BATT) červeně bliká (tj. baterie je vybitá), nabíjete baterii pomocí adaptéru dodávaného s přístrojem Eclean, popř. nabíjecí stanice - nabíjení trvá přibližně 3 hodiny.

- a. Nabíjení po automatickém návratu pokud se vybitá baterie nebo uběhne nastavený čas úklidu, Eclean se automaticky vrátí do nabíjecí stanice; pokud ji do 20 minut nenajde, v zájmu úspory energie se zastaví a přepne do režimu „Úspora energie“.
- b. Ruční nabíjení: jeden konec kabelu nabíjecího adaptéru zasuňte do konektoru v přístroji, poté druhý konec kabelu nabíjecího adaptéru zasuňte do zásuvky na stěně.

Если индикатор разряда батареи (НИЗК.ЗАР.БАТ.) мигает красным цветом (означает снижение уровня зарядки), используйте зарядное устройство или сетевой адаптер, входящие в комплект поставки пылесоса Eclean, и перезарядите батарею. Перезарядка аккумуляторной батареи занимает примерно 3 часа.

- a. Автоматический переход в режим зарядки: При снижении заряда батареи или по истечении времени уборки устройство Eclean автоматически переключается на зарядное устройство. Если Eclean не удастся обнаружить зарядное устройство в течение 20 минут, оно останавливается и переходит в режим энергосбережения.
- b. Ручная зарядка: Для зарядки подключите разъем с одной стороны кабеля адаптера в гнездо на основном корпусе, затем вставьте вилку на другом конце кабеля адаптера в настенную розетку.

Ha az alacsony töltésszint kijelző (LOW.BATT) vörös színnel villog (azaz kevés a töltés), használja az Eclean készülékhez mellékelt töltődokkolót vagy adaptert a feltöltéséhez. Az akkumulátor feltöltéséhez körülbelül 3 óra szükséges.

- a. Automata visszatérés feltöltéshez: amikor az akkumulátor töltésszintje alacsony vagy véget ért a takarítás, az Eclean automatikusan visszatér a töltődokkolóhoz. Ha az Eclean nem találja 20 percen belül a töltődokkolót, feladja a keresést és "Akkumulátorkímélő" módba lép.
- b. Kézi feltöltés: csatlakoztassa az adapterkábel egyik végét a főegységen lévő adapterfoglalatba, majd dugja az adapterkábel másik végét egy konnektorba a feltöltéshez.

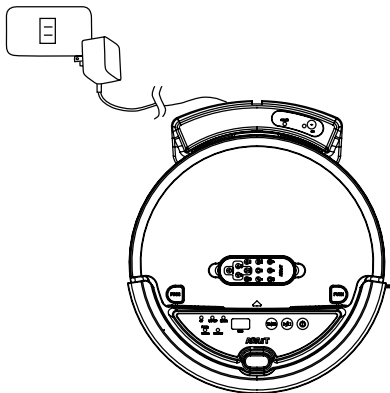

a. Auto-return Charging \ Automatisch powrót do ładowania \ Automatický návrat k nabíjecí stanici \ Автозарядка \ Automata visszatérés feltöltéshez

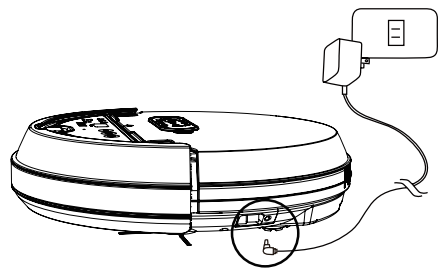

b. Manual Charging \ Ręczne ładowanie \ Ruční nabíjení \ Ручная зарядка \ Kézi feltöltés

! Notice \ Uwaga \ Upozornění \ Примечание \ Figyelmeztetés

When using Eclean for the first time, please charge the battery for 8 full hours. Please make sure that the power indicator on Eclean flashes blue while charging. After the battery is fully charged, the power indicator should remain on continuously.

Podczas pierwszego używania odkurzacza Eclean, baterię należy ładować przez pełnych 8 godzin. Upewnij się, że podczas ładowania wskaźnik zasilania na odkurzaczu Eclean miga niebieskim światłem. Po pełnym naładowaniu baterii, wskaźnik zasilania powinien być stale włączony.

Před prvním použitím přístroje Eclean nabíjete baterii 8 hodin. Během nabíjení musí kontrolka nabíjení na přístroji Eclean modře blikat. Po plném nabití baterie se kontrolka napájení trvale rozsvítí.

При первом использовании пылесоса Eclean произведите зарядку аккумуляторной батареи в течение 8 часов. Убедитесь, что во время зарядки индикатор батареи на устройстве Eclean мигает синим цветом. Когда батарея полностью зарядится, индикатор будет гореть постоянно.

Mielőtt azonban használatba venné az Eclean készüléket, az akkumulátort legalább 8 teljes órán keresztül töltsse. Győződjön meg arról, hogy az Eclean működésjelző lámpája töltés közben kék színnel villog. Az akkumulátor teljes feltöltése után a működésjelző folyamatosan világít.

Operating Panel Introduction \ Opis panela sterowania \ Představení ovládacího panelu \ Описание панели управления \ A kezelőpanel bemutatása

- 1 Malfunction indicator \ Wskaźnik awarii \ Indikace chyb \ Индикатор неисправности \ Meghibásodás-jelző
- 2 Vacuum on/off indicator \ Wskaźnik włączenia/wyłączenia odkurzenia \ Indikátor zapnutí/vypnutí vysávání \ Индикатор включения/выключения пылесоса \ Porszívó be/ki jelzőfény
- 3 UV light indicator \ Wskaźnik lampy UV \ Indikátor UV lampy \ Индикатор УФ-излучения \ UV lámpa jelzőfény
- 4 Battery/Charge indicator \ Wskaźnik baterii/ladowania \ Indikátor nabíjení baterie \ Индикатор батареи/зарядки \ Akkumulátor/Töltés jelzőfény
- 5 Low-battery indicator \ Wskaźnik słabego naładowania baterii \ Indikátor nízkého stavu baterie \ Индикатор разряда батареи \ Alacsony töltésszint jelzőfény
- 6 Display operation time/mode \ Wyświetlacz czasu/trybu działania \ Displej zobrazuje čas/mód \ Отображение времени работы/режима \ Működési idő/üzem mód kijelző
- 7 Timer (* Unit: 10 minutes) \ Timer (* Jednostka: 10 minut) \ Časovač (* přístroj: 10 minut) \ Таймер (* шаг: 10 минут) \ Időzítő (* egység: 10 perc)
- 8 Start/Stop button \ Przycisk Uruchom/Zatrzymaj \ Tlačítko Start/Stop \ Кнопка пуска/останова \ Start/Stop gomb
- 9 Power switch \ Przełącznik zasilania \ Vypínač baterie \ Кнопка включения питания \ Üzemkapcsoló

EC01

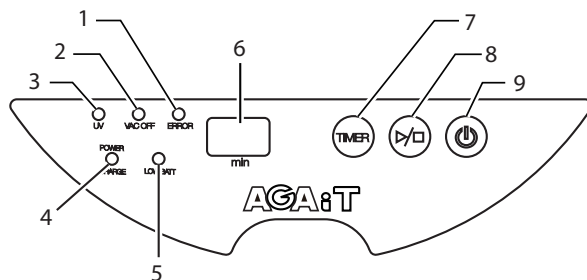

EC 01 Enhanced

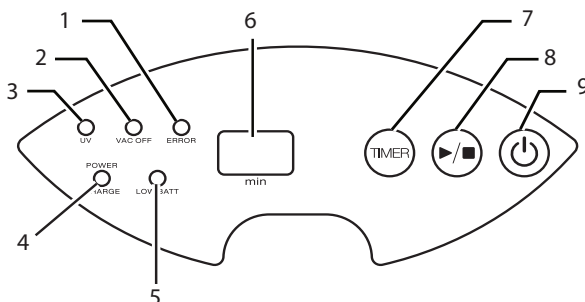

**Indicator Note \ Uwaga dotycząca wskaźnika \
 Poznámka k indikátoru \ Описание индикаторов \
 Megjegyzés a kijezővel kapcsolatban**

Indicator	Function	Note
Blue	POWER ON, CHARGE	Turn on battery (On); battery is fully recharged
Flashing Blue	CHARGE	Recharging
Yellow	UV	UV light is on
Green	VAC OFF	Vacuum is off
Red	ERROR	Collision panel is stuck with foreign object for over 3 seconds
		Wheel (s) is stuck for over 10 seconds
		Eclean is lifted for over 3 seconds
Flashing Red	LOW BATT	Low-battery indicator

Wskaźnik	Funkcja	Uwaga
Niebieskie	WŁĄCZONE ZASILANIE, ŁADOWANIE	Włączone zasilanie bateryjne (Włączenie); bateria jest całkowicie naładowana
Migające niebieskie	ŁADOWANIE	Doładowanie baterii
Żółte	UV	Włączone światło UV
Zielone	WYŁĄCZONE ODKURZANIE	Wyłączenie odkurzania
Czerwone	BŁĄD	Panel kolizji utknął na innym obiekcie na ponad 3 sekundy
		Kółko(a) zablokowane przez ponad 10 sekund
		Eclean został podniesiony na ponad 3 sekundy
Migające czerwone	SŁABE NAŁADOWANIE BATERII	Wskaźnik słabego naładowania baterii

Indikátor	Funkce	Poznámka
Modrá	ZAPNĚTE, DOBÍJENÍ	ZapnĚte baterii (On); baterie je zcela dobítá
Bliká modře	DOBÍJENÍ	Probíhá dobíjení
Žlutá	UV	UV lampa je zapnutá
Zelená	VYS . VYP.	Vysávání je vypnuto
Červená	CHYBA	Ochranný panel narazil na předmět, bliká po 3 sekundách
		Kolo (a) se zaseklo, bliká po 10 sekundách
		Eclean je zvednut, bliká po 3 sekundách
Bliká červeně	VYBITÁ BATERIE	Indikátor nízkého stavu baterie

Индикация, цвет	Наименование и функция	Примечание
Синий	POWER ON, CHARGE	Батарея включена; батарея полностью заряжена
Синий, мигает	CHARGE	Зарядка
Желтый	UV	УФ-излучатель включен
Зеленый	VAC OFF	Пылесос выключен
Красный	ERROR	Отбойная панель соприкасается с посторонним предметом более 3 секунд
		Колесо остановилось на время более 10 секунд
		Устройство Eclean находится в поднятом состоянии более 3 секунд
Красный, мигает	LOW BATT	Индикатор разряда батареи

Indicator	Funkció	Megjegyzés
Кék	BEKAPCSOLVA, TÖLTÉS	Bekapcsolás akkumulátorról (Be); az akkumulátor teljesen fel van töltve
Villogó kék	TÖLTÉS	Újratöltés
Sárga	UV	Az UV fény világít
Zöld	PORSZÍVÓ KI	A porszívó ki van kapcsolva
Vörös	HIBA	Az ütközőpanel több mint 3 másodperce idegen tárgyat érint
		A kerék (kerekek) több mint 10 másodperce megakadt(ak)
		Az Eclean készüléket több mint 3 másodpercig felemelték
Villogó vörös	ALACSONY AKKU	Alacsony akkumulátorszint jelző

Alarm Note \ Uwaga dotycząca alarmu \ Poznámka k výstraze \ Описание звуковых сигналов \ Hangjelzéssel kapcsolatos megjegyzés

Alarm	Note
1 short beep, 1 long beep	Vacuum timer is up; low-battery indicator is on; vacuum is off
1 long beep	Indicator is on
3 short beep	Fully charged
3 short beep, 1 long beep	Fully charged, starts clean again

Alarm	Uwaga
1 krótki sygnał dźwiękowy, 1 długi sygnał dźwiękowy	Włączony timer odkurzenia; włączony wskaźnik słabego naładowania baterii; wyłączone odkurzenie
1 długi sygnał dźwiękowy	Włączony wskaźnik
3 krótkie sygnały dźwiękowe	Pełne naładowanie
3 krótkie sygnały dźwiękowe, 1 długi sygnał dźwiękowy	Pełne naładowanie, ponowne rozpoczęcie odkurzenia

Výstrahy	Poznámka
1 krátké, 1 dlouhé pípnutí	Uplynula doba vysávání; vybitá baterie; vysavač se vypíná
1 dlouhé pípnutí	Indikátor je zapnutý
3 krátká pípnutí	Baterie je dobitá
3 krátká, 1 dlouhé pípnutí	Baterie je dobitá, vysávání začíná znovu

Сигнал	Примечание
1 короткий, 1 длинный	Установленное время таймера истекло; горит индикатор разряда батареи; пылесос выключен
1 длинный	Индикатор включен
3 коротких	Полный заряд
3 коротких, 1 длинный	Полный заряд, повторный запуск уборки

Riasztás	Megjegyzés
1 rövid hangjelzés, 1 hosszú hangjelzés	A porszívó időzítője lejárt; az alacsony akkumulátor-szint kijelzés világít; a porszívó ki van kapcsolva
1 hosszú hangjelzés	A jelzőfény világít
3 rövid hangjelzés	Teljesen feltöltve
3 rövid hangjelzés, 1 hosszú hangjelzés	Teljesen feltöltve, a takarítás folytatódik

Safety Detection \ Wykrywanie bezpiecznej pracy \ Detekce nebezpečí \ Выявление опасности \ Biztonsági érzékelő

1. When Eclean is lifted or when a foreign object is entangled, Eclean sounds the alarm and the warning light is on. Eclean will stop operation.
2. Eclean is designed with cliff sensor. Eclean can detect the edge of a stairway and avoid falling over (avoid operation near stairway when running simple Spiral and "S" shape modes).

Po podniesieniu Eclean lub po pochwyceniu obcego obiektu, Eclean generuje alarm dźwiękowy i światło ostrzegawcze. Następuje zatrzymanie działania Eclean.

Pokud je Eclean zvednut ze země nebo pokud jsou v dosahu vizí předměty, začne Eclean vydávat varovný zvuk a svítí výstražný indikátor. Eclean ukončí operaci.

При подъеме устройства Eclean или возникновении помехи от постороннего предмета, устройство подает звуковой сигнал и загорается предупредительная световая сигнализация. Устройство Eclean прекращает работу.

Ha az Eclean készüléket felemelik vagy idegen tárgy gabalyodik bele, az Eclean figyelmeztető hangjelzést ad és a figyelmeztető lámpa kigyullad. Az Eclean leállítja a működést.

Eclean jest wyposażony w czujnik krawędzi. Eclean wykrywa krawędź schodów i zapobiega upadkowi (należy unikać działania w pobliżu schodów podczas uruchomienia prostych trybów Spiralne i W kształcie "S").

Eclean je konstruován pro detekci a vyhnutí se různým převýšením. Eclean umí detekovat hranu schodiště a zabránit tak pádu (zabraňte operaci blízko schodiště v režimu Spiral a "S" shape).



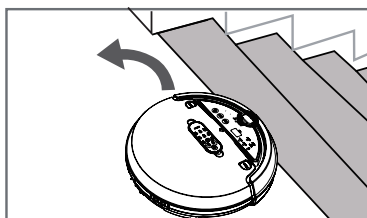
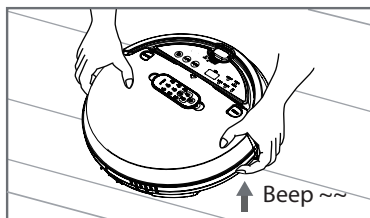

Устройство Eclean оборудовано датчиком наклона. Устройство Eclean может обнаружить край ступеньки лестницы и избежать падения (не используйте устройство около лестниц при работе в режиме простой спирали или в режиме "зигзаг").

Az Eclean peremérezékelővel rendelkezik. A leesést megelőzendő, az Eclean képes érzékelni a lépcső peremét (kerülje a lépcsők fölötti üzemeltetést, ha az egyszerű spirális és "S" alakú üzemmódot futtatja).



18345



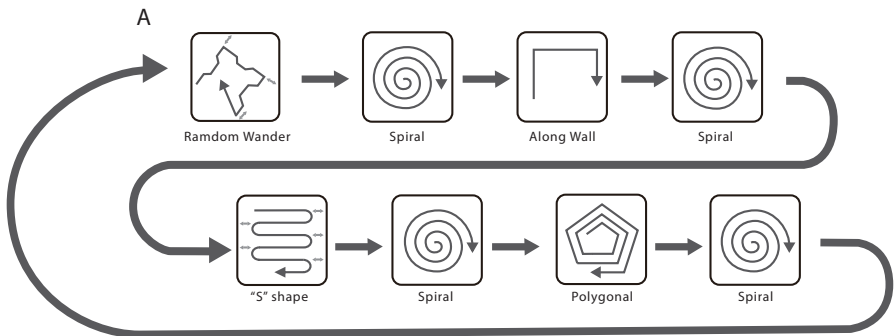

Cleaning Mode \ Tryb odkurzania \ Cleaning Mode \ Режимы уборки \ Takarítási mód

Numerical display	Mode	Suitable	Note
A	Intelligent Mode (default)	Irregular space	When Eclean is operating, press the MODE button (select a cleaning mode) to display the cleaning mode on the time display screen. At the same time, Eclean will run the cleaning mode indicated in the screen. (Time display will resume automatically in 10 seconds.)
1	 Spiral	Open space or empty space	
2	 Random Wander	Irregular space	
3	 Along Wall	Dirtier space near the wall	
4	 "S" shape	Open space or empty space	
5	 Polygonal	Open space or empty space	



Notice



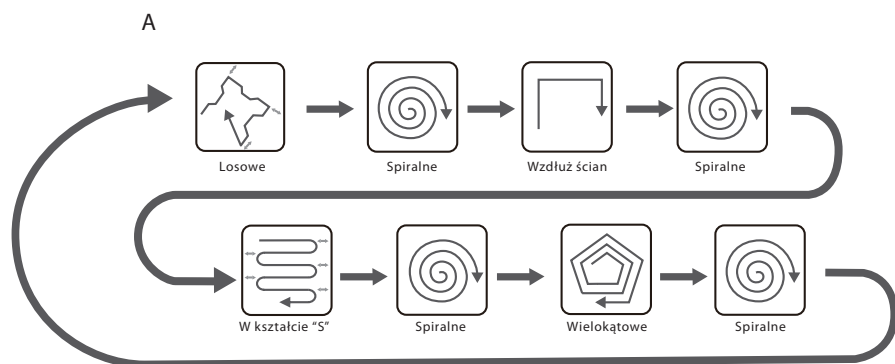

In Spiral mode, Eclean will stop moving if comes in contact with any object.

Wyświetlacz numeryczny	Tryb	Odpowiednia przestrzeń	Uwaga
A	Tryb Inteligentny (domyślny)	Nieregularna przestrzeń	Podczas działania odkurzacza Eclean, naciśnij przycisk TRYB (wybór trybu czyszczenia) w celu wyświetlenia trybu odkurzania na ekranie wyświetlania czasu. W tym samym czasie, Eclean uruchomi tryb okurzenia wskazany na ekranie. (Wyświetlacz czasu automatycznie wznowi działanie za 10 sekund)
1	 Spiralne	Otwarta przestrzeń lub pusta przestrzeń	
2	 Losowe	Nieregularna przestrzeń	
3	 Wzdłuż ścian	Bardziej zabrudzone miejsca w pobliżu ścian	
4	 Kształt "S"	Otwarta przestrzeń lub pusta przestrzeń	
5	 Wielokątowe	Otwarta przestrzeń lub pusta przestrzeń	



Uwaga



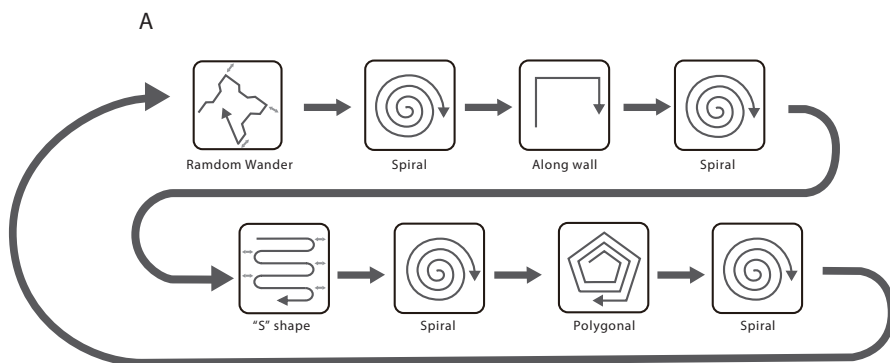

W trybie Spiralne, Eclean zatrzyma ruch, po kontakcie z dowolnym obiektem.

Číslo na displeji	Mód	Vhodný prostor	Poznámka
A	Intelligent Mode (základní)	Nepravidelný prostor	Stiskněte „MODE (MÓD)“ a požadovaný režim se číselně na displeji. Eclean bude provádět pouze nastavený režim. (Display se vrátí k zobrazení času po 1 minutě)
1	 Spiral	Otevřený nebo prázdný prostor	
2	 Ramdom Wander	Nepravidelný prostor	
3	 Along Wall	Kvalitnější vysátí podél stěn	
4	 Tvar „S“	Otevřený nebo prázdný prostor	
5	 Polygonal	Otevřený nebo prázdný prostor	



Upozornění



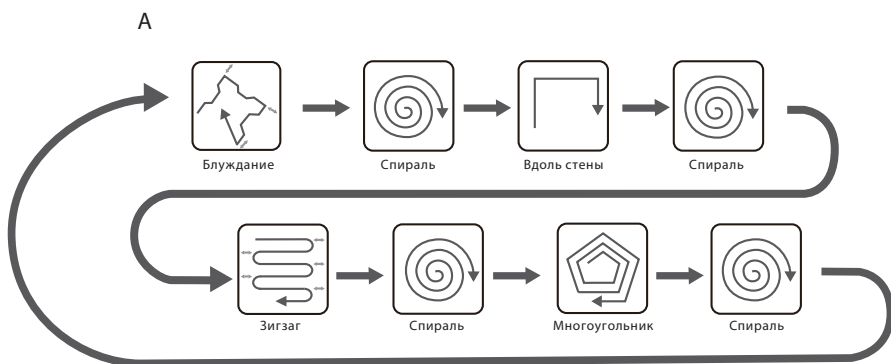

Ve Spiral Mode, se Eclean automaticky zastaví, pokud přijde do styku s jakoukoliv překážkou.

Цифровой дисплей	Режим	Место уборки	Примечание
A	Автоматический режим (по умолчанию)	Участок неправильной формы	Во время работы устройства Eclean нажмите кнопку "РЕЖИМ" (выбор режима уборки), чтобы отобразить режим уборки на дисплее времени. Одновременно с этим устройство Eclean начнет работать в режиме, указанном на экране. (Дисплей времени автоматически погаснет через 10 секунд.)
1	 Спираль	Открытое или пустое пространство	
2	 Блуждание	Участок неправильной формы	
3	 Вдоль стены	Загрязнения у стен	
4	 Зигзаг	Открытое или пустое пространство	
5	 Многоугольник	Открытое или пустое пространство	



Примечание

В режиме спирали устройство Eclean прекращает перемещение при контакте с любым предметом.

Számjegyes kijelzés	Mód	Megfelelő	Megjegyzés
A	Intelligens mód (alapértelmezés)	Szabálytalan terület	Az Eclean működése közben nyomja meg a MODE gombot (válasszon takarítási módot), hogy megjelenítse a takarítási módot az időkijelzőn. Az Eclean a kijelzőn látható takarítási üzemmódban fog működni. (Az időkijelzés 10 másodperc múlva automatikusan visszatér.)
1	 Spirális	Nyílt vagy üres terület	
2	 Véletlenszerű barangolás	Szabálytalan terület	
3	 Fal mentén	Piszkosabb terület a fal közelében	
4	 "S" alak	Nyílt vagy üres terület	
5	 Sokszögű	Nyílt vagy üres terület	

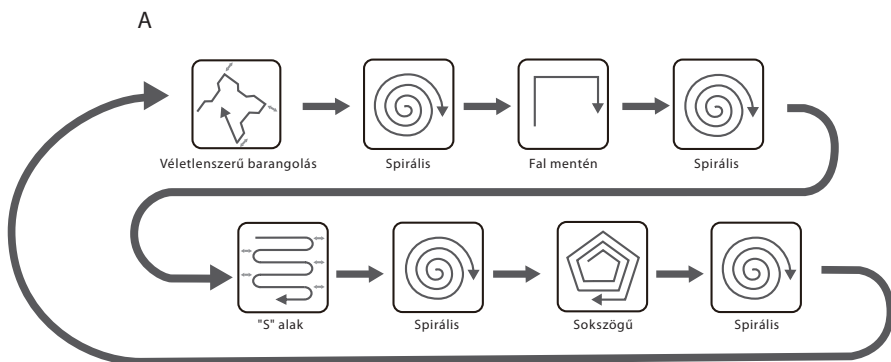

Megjegyzés

Spirális módban az Eclean megáll, ha érintkezik bármilyen tárggyal.

Using the Recharging Dock \ Używanie doku ładowania \ Použití nabíjecí stanice \ Использование зарядного устройства \ A töltődokkoló használatá

Battery indicator (blue) \
Wskaźnik baterii (niebieski) \
Indikátor stavu baterie (modrý) \ Индикатор батареи (синий) \
Akkumulátor kijelzés (kék)

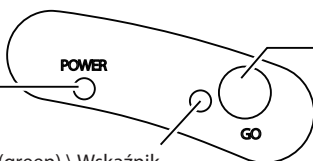

Start auto vacuuming (GO) \
Uruchomienie automatycznego odkurzenia (GO [IDŹ]) \ Spuštění automatického vysávání (GO) \
Пуск режима автоуборки (GO) \
Automata porszívózás indítása (GO)

Auto vacuuming set indicator (green) \ Wskaźnik ustawienia automatycznego odkurzenia (zielony) \ Indikátor automatického módu vysávání (zelený) \ Индикатор установки режима автоуборки (зеленый) \
Automata porszívózás beállítva kijelzés (zöld)

Function	Indicator	Note
POWER (power indicator)	Blue	Recharging.
Start Auto Vacuuming (press "GO" to turn on or turn off and indicator will display status)	Green	When pressing the GO button before or during recharging (green indicator will light up), Eclean will enter the quick charge mode and begin cleaning automatically when the battery is 80% full.
	Off	After Eclean is fully recharged, the alarm will sound 3 short beeps and Eclean will be on standby.

Funkcja	wskaźnik	Uwaga
ZASILANIE (wskaźnik zasilania)	Niebieskie	doładowanie
Uruchomienie automatycznego odkurzenia (naciśnij "GO (IDŹ)", aby włączyć lub wyłączyć, a wskaźnik pokaże stan)	Zielone	Po naciśnięciu przycisku IDŹ przed lub w trakcie ładowania (zielone światło wskaźnika), Eclean przejdzie do trybu szybkiego ładowania i rozpocznie automatyczne odkurzenie, gdy naładowanie baterii osiągnie poziom 80%.
	wyłączone	Po pełnym naładowaniu Eclean, wygenerowane zostaną 3 krótkie sygnały alarmu, a Eclean przejdzie do trybu wstrzymania.

Funkce	Indikátor	Poznámka
POWER (indikátor napájení)	Modrá	Nabíjení
Start automatického vysávání (stiskni „GO“ pro zapnutí nebo vypnutí funkce a indikátor zobrazí stav)	Zelená	Pokud stisknete tlačítko GO před nebo během nabíjení (rozsvítí se zelená kontrolka), Eclean přejde do režimu rychlonabíjení a při nabití baterie na 80% automaticky zahájí úklid.
	Nesvítí	Poté co je Eclean plně dobit, alarm oznámí pomocí 3 krátkých písknutí připravenost Ecleanu k dalšímu použití.

Наименование и функция	Индикация, цвет	Примечание
POWER (индикатор питания)	Синий	Зарядка.
Пуск автоуборки (кнопкой “GO” устройство включается и выключается, а индикатор отображает состояние)	Зеленый	Если нажать кнопку “ПУСК” перед началом зарядки или во время зарядки (загорается зеленый индикатор), устройство Eclean перейдет в режим быстрой зарядки и автоматически начнет уборку, когда уровень зарядки батареи достигнет 80%.
	не горит	После полной зарядки устройства Eclean подаются 3 коротких звуковых сигнала, а устройство Eclean переходит в режим ожидания.

Funkció	Kijelzés	Megjegyzés
TÁPFESZÜLTÉS (működésjelző)	Kék	Újratöltés.
Az automata porszívózás indítása (nyomja meg a “GO” gombot a be- vagy kikapcsolásához, amire a kijelző megjeleníti az állapotát)	Zöld	Ha a GO gombot újratöltés előtt vagy közben nyomja meg (a zöld kijelző kigyullad), az Eclean gyorsított módra lép és automatikusan elkezd takarítani, amikor az akumulátor 80%-os töltöttséget ért el.
	Ki	Az Eclean teljes feltöltése után 3 rövid figyelmeztető hangjelzés hangzik el és az Eclean készenlétkébe kerül.

Before use \ Przed użyciem \ Před použitím \ Перед использованием \ Használat előtt

1. Find a suitable wall outlet. Do not place anything near the recharging dock.
 2. Lay the mobile base of the recharging dock against the wall. Connect to adapter power, use the other end and plug into the power input hole. Tie up wires to prevent obstructing Eclean's movement.
1. Znajdź odpowiednie gniazdko ścienne. Nie należy umieszczać w pobliżu doku ładowania żadnych obiektów.
 2. Połóż mobilną podstawę doku ładowania naprzeciw ścianie. Podłącz do adaptera zasilania, podłącz drugi koniec do otworu wejścia zasilania. Zwiąż przewody, aby zapobiec zasłanianiu ruchu Eclean.
1. Před použitím najděte vhodnou zásuvku. Nepokládejte žádné předměty do blízkosti nabíjecí stanice.
 2. Nabíjecí stanici postavte ke zdi tak, aby vysavač mohl bez problémů opustit základnu. Připojte nabíječku napájecím kabelem do konektoru na nabíjecí stanici. Zasuňte nabíječku do zásuvky. Pozor, aby napájecí kabel nebránil Ecleanu v pohybu.
1. Выберите подходящую сетевую розетку. Не размещайте ничего рядом с зарядным устройством.
 2. Установите передвижное основание зарядного устройства у стены. Включите адаптер в электросеть, разъем питания вставьте в гнездо входа питания. Свяжите провод, чтобы не создавать помех перемещению устройства Eclean.
1. Keressen egy megfelelő fali csatlakozóaljzatot. Ne helyezzen tárgyakat a töltődokkoló közelébe.
 2. Fektesse a töltődokkoló mobil talapzatát a falhoz. Csatlakoztassa az adaptert a konnektorhoz, a másik végét pedig a tápkábel bemeneti aljzatához csatlakoztassa. A vezetékeket kösse össze, nehogy akadályozzák az Eclean mozgását.

“Home” Test \ Test “Dom” \ Test „Home” \ Проверка режима автозарядки \ Visszatérési teszt

Place Eclean near the recharging dock. Turn on Eclean and press Start. After making sure it is operating normally, press  “HOME” on the remote control and Eclean will start “Auto-return” function. You can check if the location for the recharge dock is appropriate. If Eclean cannot successfully reach the recharging dock, then adjust the location of the dock. Please refer to P. 52 for optimal charger placement.

Ustaw Eclean w pobliżu doku ładowania. Włącz Eclean i naciśnij Uruchom. Po upewnieniu się, że urządzenie pracuje normalnie, naciśnij  “HOME (DOM)” na pilocie zdalnego sterowania, po czym Eclean uruchomi funkcję “Automatyczny powrót”. Można sprawdzić, czy lokalizacja doku ładowania jest odpowiednia. Jeśli Eclean nie sięga do doku ładowania, wyreguluj położenie doku. Instrukcje dotyczące optymalnej pozycji ładowarki, znajdują się na stronie P.52.

Položte Eclean do blízkosti nabíjecí stanice. Zapněte Eclean a stiskněte Start. Jakmile začne pracovat, stiskněte  “HOME” na vašem dálkovém ovladači (Home) a Eclean se přepne do funkce „Automatický návrat”. Vysavač by se měl vrátit do své nabíjecí stanice. Počkejte, zda tak učiní. Pokud Eclean nenajde svoji stanici nebo nebude moci zajet do stanice, změňte její umístění. V kapitole P.52 zjistíte, kam nejlépe umístit nabíjecí stanici.

Разместите устройство Eclean рядом с зарядным устройством. Включите устройство Eclean и нажмите кнопку Start (Пуск). Убедившись в нормальной работе устройства, нажмите кнопку ПДУ  “HOME” для включения функции автозарядки устройства Eclean. Теперь можно проверить правильность выбора места установки зарядного устройства. Если устройству Eclean не удастся найти зарядное устройство, измените место размещения зарядного устройства. См. стр. 52 для получения информации об оптимальном размещении зарядного устройства.

Tegye le az Eclean készüléket a töltődokkoló közelében. Kapcsolja be az Eclean készüléket és nyomja meg a Start gombot. Miután meggyőződött a normális működéséről, nyomja meg a  “HOME” gombot a távvezérlőn, amire az Eclean készüléknek el kell indítania az “Automata visszatérés” funkciót. Ily módon ellenőrizheti, hogy megfelelő-e a töltődokkoló elhelyezése. Ha az Eclean nem tudja sikeresen elérni a töltődokkolót, helyezze át a dokkolót. A töltő optimális elhelyezését illetően olvassa el a 52. oldalt.

⚠ Notice \ Uwaga \ Upozornění \ Примечание \ Figyelmeztetés

- After connecting the power, the alarm will sound 1 long beep and the battery indicator will be on (Blue). That indicates electricity is connected and the recharging dock is ready.
- Do not place objects near the recharging dock to avoid obstructing Eclean returning to the recharging dock.
- To ensure longer battery life, please fully discharge Eclean and charge it for 8 hours once a month.
- Po podłączeniu zasilania, wygenerowany zostanie 1 długi sygnał alarmu i włączony zostanie wskaźnik baterii (Niebieski). Wskazuje podłączenie elektryczności i gotowość doku ładowania.
- Nie należy umieszczać obiektów w pobliżu doku ładowania, aby uniknąć zawadzenia odkurzacza Eclean podczas powrotu do doku ładowania.
- Aby zapewnić dłuższą żywotność baterii należy raz na miesiąc całkowicie rozładować odkurzacz Eclean i ładować go przez 8 godzin.
- Po zapojení napájení se ozve jedno dlouhé pípnutí a indikátor stavu baterie na nabíjecí stanice se modře rozsvítí. Toto světlo indikuje zapojení napájení a správnou funkčnost.
- Nepokládejte žádné předměty do blízkosti nabíjecí stanice, vyhněte se potížím při návratu Ecleanu na nabití baterii.
- V zájmu prodloužení životnosti baterie jednou měsíčně Eclean úplně vybijte a poté 8 hodin nabíjejte.
- После подключения питания подается один длинный звуковой сигнал и загорается индикатор батареи (синий). Это указывает на подключение к сети и готовность зарядного устройства.
- Не размещайте каких-либо предметов рядом с зарядным устройством, чтобы не создавать помех для перемещения устройства Eclean к зарядному устройству.
- Для обеспечения более долгого срока службы аккумуляторной батареи дождитесь полной разрядки батареи пылесоса Eclean и раз в месяц заряжайте ее в течение 8 часов.
- A hálózahoz csatlakoztatása után 1 rövid figyelmeztető hangjelzés hangzik el és az akkumulátor jelzőfény kigyullad (kék). Ez azt jelenti, hogy az áramforrás csatlakozik és a töltődokkoló készen áll.
- Ne helyezzen tárgyakat a töltődokkoló közelébe, mert azok megakadályozhatják az Eclean visszatérését a töltődokkolóhoz.
- A hosszabb akkumulátor élettartam érdekében, havonta egyszer teljesen merítse le az Eclean készülék akkumulátorát és töltsen 8 órán keresztül.

Scheduling Eclean's Cleaning Time (EC 01 Enhanced) \ Planowanie czasu odkurzania odkurzaczem Eclean (EC 01 - wersja rozszerzona) \ Naplánování úklidu přístrojem Eclean (EC 01 Vylepšený) \ Составление графика уборки для пылесоса Eclean (модель EC 01 Enhanced) \ Az Eclean működésének ütemezése (EC 01 Enhanced)

You can only schedule cleaning time and enable auto cleaning function while Eclean is connected to the recharging dock.

Planowanie odkurzania i włączenie funkcji automatycznego odkurzania jest możliwe tylko wtedy, gdy odkurzacz Eclean jest podłączony do doku ładowania.

Úklid lze naplánovat a automaticky spouštět jen pokud je Eclean připojen k nabíjecí stanici.

Составление графика уборки и включение функции автоматической уборки возможно только тогда, когда пылесос Eclean подключен к зарядному устройству.

Az Eclean működési idejének ütemezését és az automata takarítási funkció engedélyezését csak akkor végezheti el, ha az Eclean csatlakozik a töltődokkolóhoz.

1. LCD Display Diagram \ Schemat wyświetlania LCD \ Schéma LCD displeje \ Жидкокристаллический дисплей \ LCD kijelző diagram

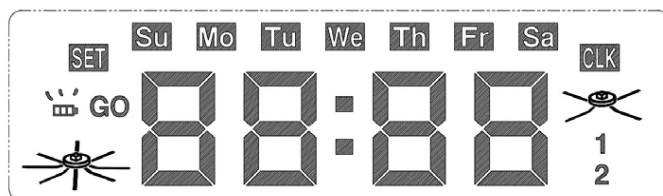

- SET (left): press once to set the clock; press twice to schedule cleaning.
- GO (left): if battery and brush icons both appear, this icon indicates Eclean will start cleaning when the battery is fully charged.
- Day display (top) "Su", "Mo", "Tu", "We", "Th", "Fr", and "Sa" indicate each day in a week.
- CLK (right) indicates time-setting mode.
- Brush icon (right): indicates Eclean will start cleaning at scheduled time.

- SET (z lewej): naciśnij raz, aby ustawić zegar; naciśnij dwa razy, aby ustawić plan odkurzenia.
- GO (z lewej): jeśli pojawią się ikona baterii i szczotki, ikona ta oznacza, że Eclean rozpocznie odkurzenie po pełnym naładowaniu baterii.
- Day display (górze) „Su”, „Mo”, „Tu”, „We”, „Th”, „Fr” oraz „Sa” wskazuje każdy dzień tygodnia.
- CLK (z prawej) wskazuje tryb ustawiania czasu.
- Ikona szczotki (z prawej): Wskazuje, że Eclean uruchomi odkurzenie w określonym zaplanowanym czasie.
- SET (nastavit, levé): jedním stiskem nastavíte hodiny, dvěma stisky naplánujete úklid.
- GO (spustit, pravé): Pokud se zobrazí ikona baterie a kartáče, znamená to, že Eclean zahájí úklid poté, co se baterie úplně nabije.
- Day display (nahore) „Su” (Ne), „Mo” (Po), „Tu” (Út), „We” (St), „Th” (Čt), „Fr” (Pá) a „Sa” (So).
- CLK (napravo) signalizuje režim nastavení času
- Ikona kartáče (vpravo): Signalizuje, že Eclean zahájí úklid v naplánovaný čas
- SET (слева): нажмите один раз для настройки часов и два раза для составления графика уборки.
- GO (слева): если горят оба значка (батарея и щетка), устройство Eclean начнет уборку тогда, когда батарея будет полностью заряжена.
- В верхней части дисплея отображаются все дни недели: “Su”, “Mo”, “Tu”, “We”, “Th”, “Fr” и “Sa”.
- CLK (справа) сообщает о режиме установки времени.
- Значок “Щетка” (справа): сообщает о начале уборки пылесосом в установленное время.
- SET (balra): nyomja meg egyszer az óra beállításához; nyomja meg kétszer a takarítás ütemezéséhez.
- GO (balra): ha mind az akkumulátor, mind a kefe ikon megjelenik, azt jelenti, hogy az Eclean az akkumulátor teljes feltöltése után kezdi el a takarítást.
- Day Display (fent) “Su”, “Mo”, “Tu”, “We”, “Th”, “Fr” és “Sa” jelölik a hét napjait.
- CLK (jobbra) jelzi az időbeállítás üzemmódot.
- Kefe ikon (jobbra): jelzi, hogy az Eclean az ütemezett időpontban kezdi el a takarítást.

2. Managing schedule \ Zrządzenie planem \ Nastavení plánu \ Операции по составлению графика \ Működés ütemezése

Setting the clock \ Ustawienie zegara \ Nastavení hodin \ Настройка часов \ Óra beállítása

- 2.1. Eclean will automatically enter clock display mode upon your first use.

Default time is Sunday, 00:00 (24-hour mode).

Eclean automatycznie przejdzie do trybu wyświetlania zegara przy pierwszym użyciu. Domyślny czas to Niedziela, 00:00 (Tryb 24-godzinny).

Eclean při prvním zapnutí automaticky přejde do režimu nastavení hodin. Výchozí údaj je Neděle, 00:00 (používá se 24hodinový formát času).

При первом включении пылесос Eclean автоматически перейдет в режим настройки часов. Время по умолчанию – воскресенье, 00:00 (24-часовой режим отображения)

A használatba vétel alkalmával az Eclean automatikusan órakijelzés módba lép. Az alapértelmezett időkijelzés Sunday (vasárnap), 00:00 (24 órás mód).

- 2.2. Press “SET” button to set time (the display shows SET and CLK icons).The time screen starts flashing.Press “Hr”, “Min” and “Wk” buttons to set the correct time and date.You can speed up the selection by holding the button.Eclean will apply the current clock setting when no operation is performed over 1 minute (SET and CLK icons disappear).

Naciśnij przycisk “SET”, aby ustawić czas (na wyświetlaczu pojawią się ikony SET i CLK). Zacznie migać ekran zegara. Naciśnij przyciski “Hr”, “Min” i “Wk”, aby ustawić prawidłowy czas i datę. Wybór można przyspieszyć przytrzymując przycisk. Eclean zastosuje bieżące ustawienie zegara, jeśli przez ponad 1 minutę nie zostanie wykonana żadna operacja (znikną ikony SET i CLK).

Stiskem tlačítka „SET” nastavíte čas (displej zobrazí ikony SET a CLK). Začne blikať údaj času. Stiskem „H” (hod), „Min” (min) a „Wk” (den) nastavte správne datum a čas. Pridržení tlačítka se údaj mění rychleji. Eclean použije aktuální údaj času poté, co po dobu 1 minuty nestisknete žádné tlačítko (ikony SET a CLK zmizí).

Нажмите кнопку “SET” (Установка), чтобы установить время (на дисплее будут гореть значки “SET” и “CLK”). Экран времени начнет мигать. Нажимайте кнопки “Hr” (Часы), “Min” (Минуты) и “Wk” (Неделя), чтобы установить время и дату. Скорость установки можно увеличить, если удерживать кнопку нажатой. Устройство Eclean установит текущую настройку часов, если в течение более 1 минуты не будет нажата ни одна из кнопок (значки “SET” и “CLK” исчезнут).

Nyomja meg a "SET" gombot az idő beállításához (a kijelzőn a SET és CLK ikonok láthatók). Az időkijelzés elkezd villogni. Nyomja meg a "Hr", "Min" és "Wk" gombot a pontos idő és dátum beállításához. Az értéket gyorsabban kiválaszthatja a gomb lenyomva tartásával. Az Eclean alkalmazza az aktuális időbeállítást, ha több mint 1 percre nem végeznek műveletet a készüléken (és a SET és CLK ikon eltűnik).



Scheduling cleaning \ Planowanie odkurzania \ Plánování úklidu \ Составление графика уборки \ Takarítás ütemezése

Eclean can be scheduled to clean on daily basis or on specific days.

Odkurzacz Eclean można zaprogramować na odkurzanie codzienne lub na odkurzanie w określone dni.

Eclean umožňuje naprogramování úklidu na každý den nebo jen vybrané dny.

Для пылесоса Eclean может быть составлен график ежедневной уборки или уборки по определенным дням.

Az Eclean készüléket be lehet állítani, hogy napi rendszerességgel, vagy adott napon takarítson.

- 2.3. Press "SET" button to enter scheduling mode. Time and date screen will start flashing. The setting scheme is the same as step 2.2, but the default setting for "Wk" button is "to clean everyday". If the cleaning time isn't set properly, the time display will show "-" (see below).

Naciśnij przycisk "SET", aby przejść do trybu planowania. Zacznie migać ekran daty i czasu. Schemat ustawień jest taki sam jak w czynności 2.2, ale domyślne ustawienie dla przycisku "Wk" to "odkurzanie codzienne". Jeśli czas odkurzania nie zostanie ustawiony prawidłowo, na wyświetlaczu czasu pokaże się "-" (patrz poniżej).

Stiskem „SET” přepněte do režimu plánování. Rozbliká se údaj dne a času.. Nastavení se provede stejně jako v kroku 2.2, s tím, že výchozí nastavení „Wk” (den) je „úklid každý den”. Pokud není správně nastaven čas úklidu, displej času zobrazuje „-“ (viz níže).

Нажмите кнопку «SET» (Установка), чтобы войти в режим составления графика. Индикация времени и даты начнет мигать. Схема установки такая же, как в пункте 2.2, но значением по умолчанию для кнопки «Wk» (Неделя) будет «ежедневная уборка». Если время уборки не установлено надлежащим образом, на дисплее времени будет отображаться «-» (см. ниже).

Nyomja meg a "SET" gombot az ütemezés módba történő belépéshez. Az idő- és dátumkijelzés elkezd villogni. A beállítás módja megegyezik a 2.2. lépésben végrehajtottal, de a "Wk" gomb alapértelmezett beállítása a "to clean everyday" (Minden nap takarítson). Ha a takarítási időt nem állítja be megfelelően, az idő kijelzésen "-" jel látható (lásd alább).



If you want to set Eclean to clean on a specific day in a week, press "Wk" button again. "Su" (Sunday) icon will start to flash. If you want to set Eclean to clean on Sunday, press "Wk" button again within 5 seconds to stop "Su" from flashing. This indicates that Eclean has confirmed the Sunday cleaning schedule. You can apply the above procedures to schedule for other days after 5 seconds.

If you want to skip one day, just wait 5 seconds without pressing the "WK" button.

After scheduling the cleaning time, press "SET" button to return to Clock Mode. If Eclean has been scheduled a cleaning time, the LCD will display as below:

Aby ustawić odkurzacz Eclean na odkurzenie określonego dnia tygodnia, naciśnij ponownie przycisk "Wk". Zacznie migać ikona "Su" (Niedziela). Aby ustawić odkurzacz Eclean na odkurzenie w Niedzielę, ponownie naciśnij przycisk "Wk" w czasie 5 sekund, aby zatrzymać miganie ikony "Su". Oznacza to, że odkurzacz Eclean potwierdził plan odkurzenia w Niedzielę. Powyższe procedury można po 5 sekundach zastosować dla ustawienia planu dla pozostałych dni tygodnia.

Aby pominąć jeden dzień należy zaczekać bez naciskania przycisku "WK". Po zaplanowaniu czasu odkurzenia, naciśnij przycisk "SET", aby powrócić do trybu zegara. Jeśli został zaplanowany czas odkurzenia odkurzaczem Eclean, na wyświetlaczu LCD pokaże się:

Pokud chcete, aby Eclean uklízel ve vybraný den v týdnu, znovu stiskněte tlačítko „Wk“. Rozbliká se ikona „Su“ (neděle). Pokud chcete nastavit Eclean na úklid v neděli, dalším stiskem tlačítka „Wk“ do 5 sekund zrušte blikání ikony „Su“. Tím potvrdíte úklid v neděli. Pokud chcete výše

uvedený postup opakovat a nastavit úklid v další dny, po uplynutí 5 sekund opakujte výše uvedený postup.

Pokud chcete jeden den přeskočit, stačí počkat 5 sekund bez stisku tlačítka „Wk“.

Po nastavení času úklidu se stiskem tlačítka „SET“ vraťte do režimu hodin. Pokud má Eclean naprogramován čas úklidu, zobrazí se na LCD údaj jako na následujícím obrázku.

Если необходимо запрограммировать уборку в определенный день недели, снова нажмите кнопку “Wk” (Неделя). Начнет мигать значок “Su” (воскресенье). Если необходимо запланировать уборку в воскресенье, снова нажмите кнопку “Wk” (Неделя) в течение 5 секунд, чтобы значок “Su” перестал мигать. Это означает, что пылесос Eclean подтвердил принятие запланированной уборки в воскресенье. Через 5 секунд вышеописанную процедуру можно использовать для планирования уборки в остальные дни.

Чтобы пропустить один день, подождите 5 секунд, не нажимая кнопку «Wk» (Неделя).

После составления графика уборки нажмите кнопку «SET» (Установка), чтобы вернуться в режим часов. Когда Eclean запланирует время уборки, на ЖК-дисплее будет отображаться следующее:

Ha azt szeretné, hogy az Eclean a hétnek egy adott napján takarítson, nyomja meg újra a “Wk” gombot. A “Su” (Sunday - vasárnap) ikon elkezd villogni. Ha azt szeretné, hogy az Eclean vasárnap takarítson, nyomja meg újra a “Wk” gombot 5 másodpercen belül, hogy megszüntesse a “Su” villogását. Ez azt jelzi, hogy az Eclean visszaigazolta a vasárnapi takarítást. A fenti eljárással a többi napra is beütemezheti a takarítást 5 másodperc elteltével.

Ha ki akar hagyni egy napot, egyszerűen várjon 5 másodpercig a “WK” gomb megnyomásának mellőzésével.

A takarítás beütemezése után nyomja meg a “SET” gombot, hogy visszatérjen óra módba. Ha az Eclean készüléken takarítási időt ütemeztek be, az LCD kijelzőn az alábbi látható:

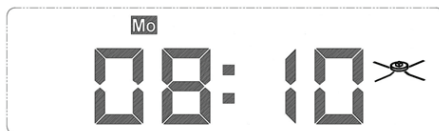

3. To view the scheduled cleaning time \ Aby przeglądać zaplanowany czas odkurzania \ Zobrazení naplánovaného času úklidu \ Для просмотра установленного времени уборки \ A beütemezett takarítási idő megtekintéséhez

Press "SET" button twice to enter "Schedule Cleaning Mode" and view the scheduled cleaning tasks.

Naciśnij dwukrotnie przycisk "SET", aby przejść do "Tryb planowania odkurzania" i przeglądać zaplanowane zadania odkurzania.

Dvěma stisky tlačítka „SET“ přepněte do režimu „Nastavení času úklidu“ a poté zobrazte naplánované časy úklidu.

Нажмите кнопку «SET» (Установка), чтобы перейти в «Режим уборки по графику» и посмотреть установленные задания по уборке.

Nyomja meg a "SET" gombot kétszer, hogy belépjen "Ütemezett takarítási módba" és megtekinse az ütemezett takarítási feladatokat.

4. To cancel scheduled cleaning time \ Aby anulować zaplanowany czas odkurzania \ Zrušení naprogramovaného času úklidu \ Для отмены установленного времени уборки \ A beütemezett takarítási idő törléséhez

Press "SET" button twice, then set the hour and minute until "-" is shown (see below).

Dwukrotnie naciśnij przycisk "SET", a następnie ustaw godzinę i minutę, aż do wyświetlenia "-" (patrz poniżej)

Dvěma stisky tlačítka „SET“ aktivujte režim nastavení, poté nastavte den a čas tak, aby se zobrazilo „-“ (viz níže).

Нажмите кнопку «SET» (Установка) дважды, затем изменяйте индикацию часов и минут, пока на дисплее не появится «-» (см. ниже).

Nyomja meg a "SET" gombot kétszer, majd állítsa be az órát és percet, amíg "-" nem látható (lásd alább).

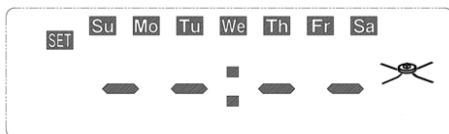

5. To set Eclean to start cleaning after fully charged \ Aby ustawić odkurzacz Eclean na rozpoczęcie odkurzania po pełnym naładowaniu \ Nastavení úklidu poté, co se Eclean úplně nabije \ Для выполнения уборки устройством Eclean после его полной зарядки \ Az Eclean beállításához, hogy teljes feltöltése után elkezdje a takarítást

Press and hold "GO" button on the recharging dock about 1 second, the battery, brush and GO icons will display as below. Press "GO" button again to cancel this setting. Note: Eclean will only clean once after this function is enabled.

Naciśnij i przytrzymaj przez 1 sekundę przycisk "GO" na doku ładowania, wyświetlone zostaną ikony baterii, szczotki oraz GO, jak pokazano poniżej. Ponownie naciśnij przycisk "GO", aby anulować to ustawienie. Uwaga: Po włączeniu tej funkcji odkurzacz Eclean wykona odkurzanie tylko raz.

Stiskem a přidržením tlačítka „GO” na nabíjecí stanici po dobu přibližně 1 sekundy se zobrazí ikona baterie, kartáče a GO, viz následující obrázek. Toto nastavení zrušíte dalším stiskem tlačítka „GO”. Poznámka: Po tomto nastavení Eclean provede pouze jeden úklid.

Нажмите и удерживайте кнопку «GO» на зарядном устройстве примерно 1 секунду, при этом на дисплее появятся значки батареи, щетки и надпись «GO», как показано ниже. Для отмены настройки снова нажмите кнопку «GO». Примечание: После активации этой функции устройство Eclean произведет уборку всего лишь один раз.

Nyomja meg és tartsa lenyomva a "GO" gombot a töltődokkolón körülbelül 1 másodpercig, amire az alábbiak szerint megjelenik az akkumulátor, kefe és GO ikon. Nyomja meg újra a "GO" gombot a beállítás visszavonásához. Megjegyzés: az Eclean a funkció engedélyezése után csak egyszer végez takarítást.

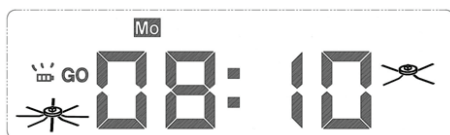

6. To start cleaning right away \ Aby rozpocząć czyszczenie natychmiast \ Okamžitě spuštění čištění \ Для запуска уборки сразу \ A takarítás azonnali indításához

Press and hold "GO" button over 5 seconds to instruct Eclean to leave the recharging dock, and it will start cleaning regardless of its charging status. The "START" button on the remote control has the same function.

Naciśnij i przytrzymaj przycisk "GO" przez ponad 5 sekund, aby nakazać odkurzacowi Eclean opuszczenie doku ładowania i rozpoczęcie odkurzania niezależnie od stanu naładowania. Przycisk "START" na pilocie zdalnego sterowania ma tę samą funkcję.

Stiskem a přidržením tlačítka „GO” na nabíjecí stanici po dobu delší než 5 sekund nastavíte, aby Eclean opustil nabíjecí stanici a zahájil úklid nezávisle na stavu nabití. Tlačítko „START” na dálkovém ovladači má stejnou funkci.

Нажмите и удерживайте кнопку "GO" на зарядном устройстве более 5 секунд, чтобы устройство Eclean вышло из режима подключения к зарядному устройству, после чего оно начнет уборку независимо от уровня зарядки батареи. Кнопка "START" на пульте ДУ выполняет ту же самую функцию.

Nyomja meg és tartsa lenyomva a "GO" gombot több mint 5 másodpercig, hogy az Eclean készüléket utasítsa a töltődokkoló elhagyására, amire töltési állapótól függetlenül hozzáfog a takarításhoz. A távvezérlő "START" gombja ugyanezt a funkciót hajtja végre.

7. To use the remote control to start cleaning \ Aby używać pilota zdalnego sterowania do uruchamiania odkurzania \ Zahájení úklidu pomocí dálkového ovladače \ Использование пульта ДУ для запуска процесса уборки \ A távvezérlő használat a takarítás indításához

You can also press "START" button to set Eclean to start cleaning tasks while it is charging at the dock.

Można także nacisnąć przycisk "START", aby ustawić odkurzacza Eclean na uruchomienie zadań odkurzania, gdy jest ładowany w doku.

Také stiskem tlačítka „START” lze zahájit úklid, když je Eclean v nabíjecí stanici.

Вы можете также нажать кнопку "START", чтобы настроить устройство Eclean на выполнение заданий по уборке во время его зарядки от зарядного устройства.

A "START" gomb megnyomásával beállíthatja az Eclean készüléket, hogy elkezdje a takarítási feladatokat, amikor még töltődik a dokkolóban.



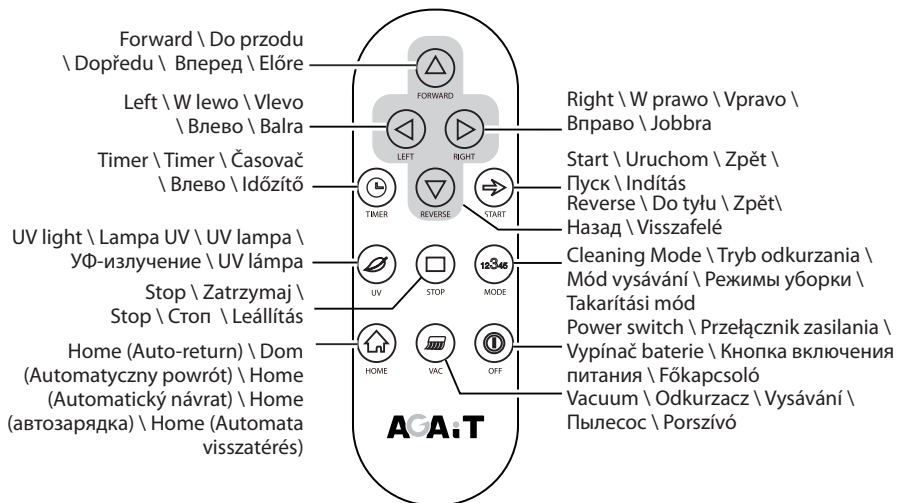





Remote Control \ Pilot zdalnego sterowania \ Dálkové ovládání \ Пульт дистанционного управления (ПДУ) \ Távkézérlő











Turn on the power first, and then use the remote control to set and control the Eclean. When done with the remote control, put back onto the upper cover.

1. OFF: Turn off Eclean.
2. START: Start Intelligent Mode and vacuum.
3. STOP: Press STOP to stop Eclean. It will sound one long beep as reminder.
4. TIMER: Set vacuum time. 10 minutes per unit and the range is 10 - 80 minutes.
5. HOME: Press the button to Start "Auto-return" function, Eclean will search for recharging dock.
6. UV: When Eclean is vacuuming, press the button to turn on/off UV. During operation, the UV light will automatically shut off if Eclean is picked up.
7. VAC: When Eclean is on, press the button to start/stop vacuum.
8. FORWARD: press forward to make Eclean go forward and Start vacuum motor. It will not stop until hitting an obstacle or when "STOP" button is pressed.
9. REVERSE, LEFT, RIGHT: Press any of these buttons to go reverse, go left, or go right. Release button to stop.









Włącz najpierw zasilanie, a następnie użyj pilota zdalnego sterowania do ustawienia i sterowania Eclean. Po zakończeniu ustawień pilotem zdalnego sterowania, odłóż go z powrotem na górną pokrywę.

1.  OFF: Wyłączenie Eclean.
2.  START: Uruchamianie Inteligentnego trybu i odkurzania.
3.  STOP: Naciśnij STOP, aby zatrzymać Eclean. Urządzenie wygeneruje jeden długi sygnał dźwiękowy jako przypomnienie.
4.  TIMER: Ustawienie czasu odkurzania. Jednostka to 10 minut, a zakres wynosi 10 - 80 minut.
5.  HOME: Naciśnij ten przycisk, aby uruchomić funkcję „Automatyczny powrót”, odkurzacz Eclean wyszuka dok ładowania.
6.  UV: Podczas odkurzania odkurzaczem Eclean, naciśnij ten przycisk, aby włączyć/ wyłączyć UV. Podczas działania, światło UV jest automatycznie odcinane po podniesieniu odkurzacza Eclean.
7.  VAC: Przy włączonym Eclean, naciśnij ten przycisk, aby uruchomić/zatrzymać odkurzanie.
8.  FORWARD: naciśnij, aby Eclean przesunął się do przodu i uruchomił silnik odkurzacza. Urządzenie nie zatrzyma się, aż do uderzenia w przeszkodę lub naciśnięcia przycisku „STOP”.
9. REVERSE, LEFT, RIGHT: Naciśnij dowolny z tych przycisków w celu ruchu do tyłu, w lewo lub w prawo. Zwolnij przycisk, aby zatrzymać.









Po zapnutí použijte dálkový ovladač k nastavení funkce vysávání Ecleanu. Po nastavení vraťte ovladač do krytu v přístroji.

1.  OFF: Vypne Eclean.
2.  START: Spustí Mód inteligentního vysávání.
3.  STOP: Stiskem tlačítka STOP dojde z zastavení Ecleanu. Ozve se jedno dlouhé pípnutí.
4.  TIMER: Nastavení času. Čas vysávání se nastavuje po 10 min. v rozmezí 10 - 80 minut.
5.  HOME: Stiskem tlačítka aktivujete režim „Autom. návrat“, Eclean začne hledat nabíjecí stanici.
6.  UV: Když Eclean uklízí, můžete stiskem tlačítka zapnout/vypnout UV záření. UV záření se automaticky vypne, pokud Eclean zvednete ze země.
7.  VAC: Pokud je Eclean zapnutý, stiskem tohoto tlačítka dojde k zapnutí/ vypnutí vysávání.
8.  FORWARD: Stiskněte toto tlačítko, Eclean se rozjede dopředu a začne vysávat. Bude pokračovat v přímém směru, dokud nenarazí na překážku nebo nestisknete tlačítko znovu, pak „STOP”.
9. REVERSE, LEFT, RIGHT: Stiskněte některé z těchto tlačítek a Eclean se podle toho začne pohybovat. Uvolněním tlačítka se zastaví.

Включите питание, а затем используйте ПДУ для настройки и управления устройства Eclean. Закончив использование ПДУ, уложите его на верхнюю крышку пылесоса.

1.  OFF: выключение устройства Eclean.
2.  START: запуск автоматического режима уборки и пылесоса.
3.  STOP: STOP устройства Eclean. При этом будет подан длинный звуковой сигнал.
4.  TIMER: установка продолжительности уборки. Шаг установки составляет 10 минут, диапазон установки – от 10 до 80 минут.
5.  HOME: нажмите кнопку, чтобы запустить функцию автоматического перехода в режим зарядки – Eclean начнет поиск зарядного устройства.
6.  UV: при работе устройства Eclean при нажатии данной кнопки включается и выключается УФ-излучатель. Если во время работы поднять устройство Eclean, УФ-излучатель автоматически выключится.
7.  VAC: когда устройство Eclean включено, данной кнопкой включается или выключается всасывание.
8.  FORWARD: нажмите данную кнопку для перемещения устройства Eclean вперед и запуска двигателя пылесоса. устройство не остановится, пока не натолкнется на препятствие или не будет нажата кнопка “STOP”.
9. REVERSE, LEFT, RIGHT: нажмите для перемещения назад, влево или вправо. отпустите кнопку для останова.

Kapcsolja be a tápfeszültséget, majd használja a távvezérlőt az Eclean beállításához és vezérléséhez. Ha végzett, tegye vissza a távvezérlőt a felső fedélre.

1.  OFF: az Eclean kikapcsolása.
2.  START: az intelligens mód és porszívózás indítása.
3.  STOP: Nyomja meg a STOP gombot az Eclean leállításhoz. Egy hosszú hangjelzéssel nyugtázza a műveletet.
4.  TIMER: a porszívózás idejének beállítása. Egységként 10 perc, 10-től 80 percig terjedő tartományban.
5.  HOME: Nyomja meg a gombot az „Automata visszatérés” funkció indításához, amire az Eclean megkeresi a töltődokkolót.
6.  UV: amikor az Eclean porszívózik, nyomja meg a gombot az UV be-/kikapcsolásához. Működés közben az UV lámpa automatikusan kikapcsolódik, ha az Eclean készüléket felemelik.
7.  VAC: az Eclean bekapcsolt állapotában nyomja meg ezt a gombot a porszívó indításához/leállításához.
8.  FORWARD: nyomja meg, hogy az Eclean előre haladjon és elindítsa a porszívómotort. Addig nem áll meg, amíg akadállyal nem ütközik vagy, amíg meg nem nyomja a “STOP” gombot.
9. REVERSE, LEFT, RIGHT: nyomja meg e gombok bármelyikét, hogy a készülék visszafelé, balra vagy jobbra haladjon. Engedje el a gombot a készülék leállításához.

Install Solid Freshener (Solid Freshener is not included)

Instalacja odświezacza w kostce (Odświeżacz w kostce nie jest dostarczany)

Instalace bloku osvěžovače (Blok osvěžovače není součástí dodávky)

Установка твердого освежителя (твёрдый освежитель в комплект поставки не входит)

Szilárd légfrissítő behelyezése (A szilárd légfrissítő nincs mellékelve)

EC01

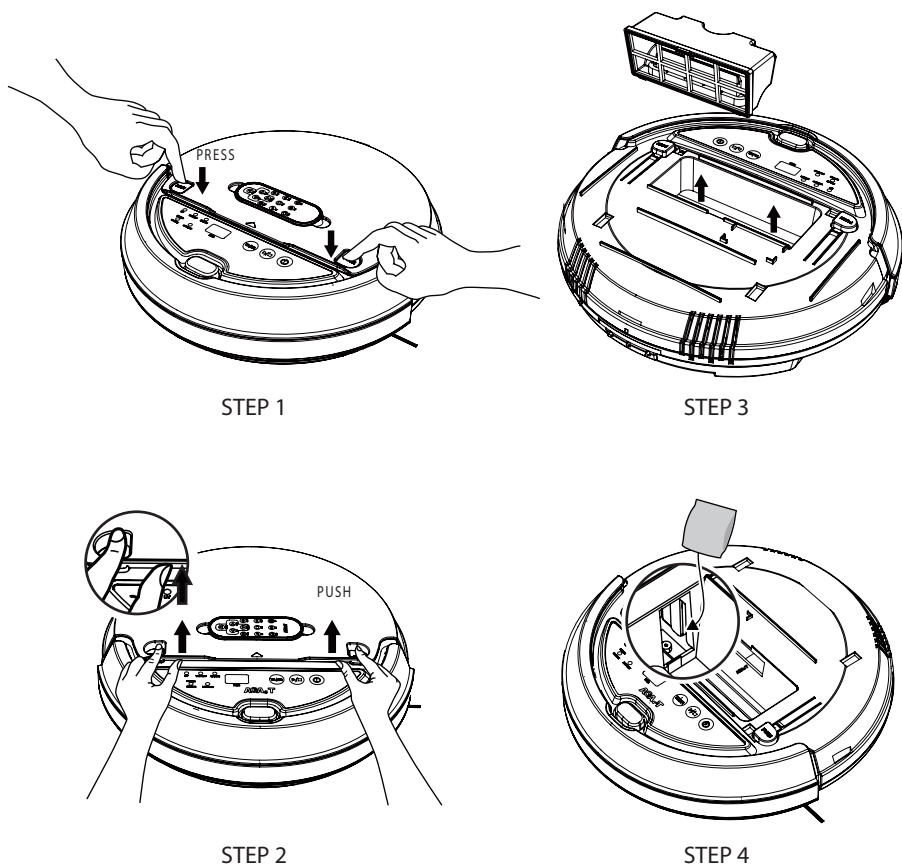

EC 01 Enhanced

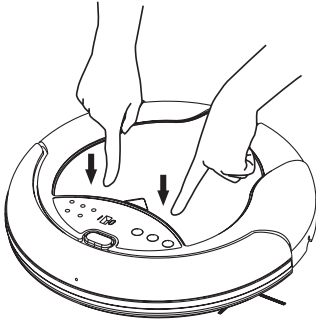

STEP 1

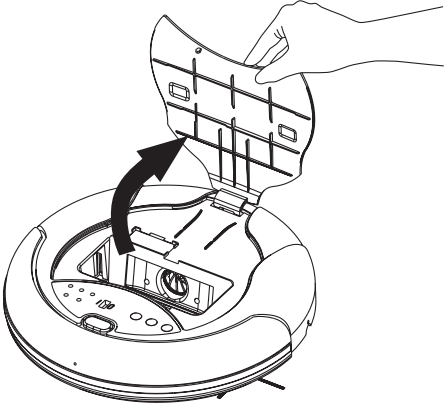

STEP 2

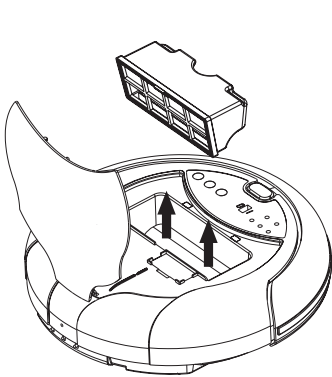

STEP 3

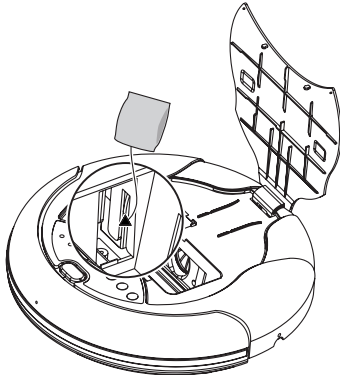

STEP 4

Maintenance \ Konserwacja \ Údržba \ Техническое обслуживание \ Karbantartás

To ensure optimal performance during every operation, clean the vacuum dust bin and filter thoroughly after use.

Aby zapewnić optymalną wydajność podczas każdej operacji należy po każdym użyciu dokładnie opróżnić pojemnik na kurz i oczyścić filtr.

Chcete-li zajistit maximální výkon, pak po každém vysávání důkladně vyčistěte prachový filtr a nádobku na prach.

Чтобы обеспечить оптимальное выполнение каждой операции, тщательно очищайте пылесборник и фильтр пылесоса после использования.

Ahhoz, hogy minden működés alkalmával az optimális teljesítményt biztosítsa, tisztítsa meg alaposan minden használat után a portartályt és a szűrőt.

Dust bin & filter \ Pojemnik na kurz i filtr \ Nádobka na prach a filtr \ Пылесборник и фильтр \ Portartály és szűrő

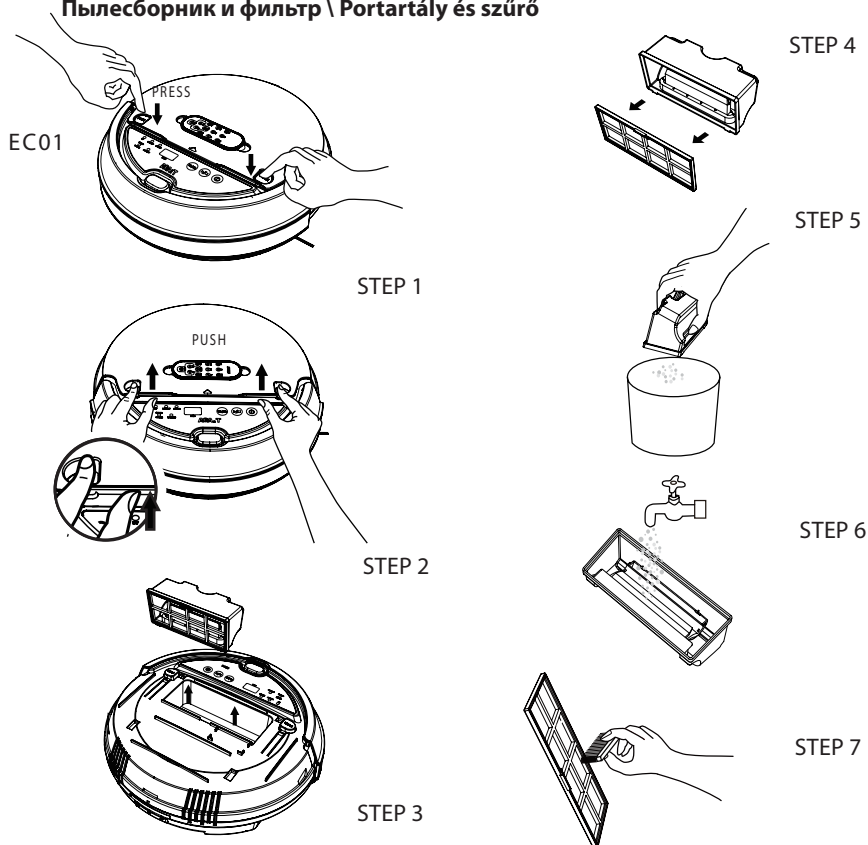

EC 01 Enhanced

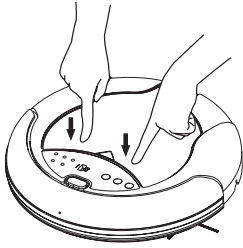

STEP 1

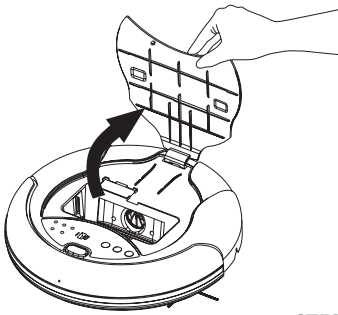

STEP 2

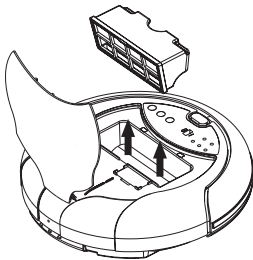

STEP 3

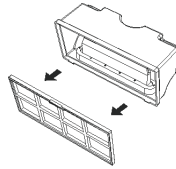

STEP 4



STEP 5

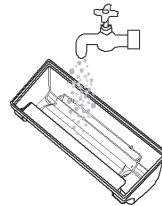

STEP 6

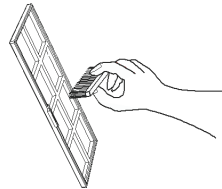

STEP 7

Side brush \ Boczna szczotka \ Vymetací kartáč \ Боковая щетка \ Oldalsó kefe

1. Counterclockwise: unscrew
Przeciwnie do wskazówek zegara: odkręcenie
Proti směru hodin: odšroubujte
Против часовой стрелки: отвернуть
Óramutatóval ellentétesen: lecsavarás
2. Clockwise: screw
W kierunku wskazówek zegara: przykręcenie
Po směru hodin: zašroubujte
По часовой стрелке: завернуть
Óramutatóval megegyezően: felcsavarás

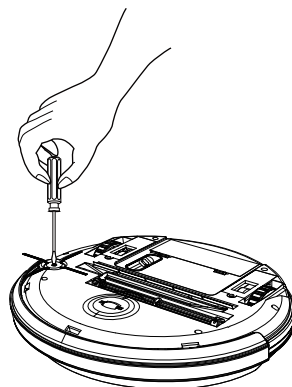

Roll brush \ Szczotka rolkowa \ Válcový kartáč \ Роликовая щетка \ Forgó kefe

You can easily take out the roll brush by pressing the side of the roll brush and then lift upward (Step1).

You can easily put back the brush by making sure the holes of the roll brush lines up with the holes on Eclean (Step2).

Szczotkę rolkową można łatwo wyjąć naciskając jej bok i podnosząc ją do góry (Czynność 1).

Szczotkę rolkową można łatwo włożyć z powrotem, poprzez wyrównanie otworów szczotki rolkowej z otworami Eclean (Czynność 2).

Válcový kartáč můžete lehce demontovat, stačí zmáčkнуть a zatlačit kartáč do strany a zvednout nahoru (Krok 1).

Po vyčištění kartáč vrátíte zpět tak, že západky na kartáči vložíte do západek na vysavači a vrátíte ho zpět (Krok 2).

Роликовая щетка легко снимается при нажатии на боковую сторону роликовой щетки с последующим поднятием (шаг 1).

Щетка легко устанавливается на место совмещением отверстий роликовой щетки с отверстиями на устройстве Eclean (шаг 2).

A forgó kefét könnyen kiveheti, ha oldalról megnyomja, majd felemeli (1. lépés).

A forgó kefét könnyen visszaszerelheti, ha a forgó kefe lyukait az Eclean készüléken lévő lyukakhoz illeszti (2. lépés).

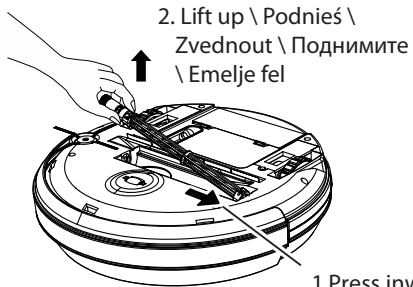

Step 1

1. Press inward \ Nacišnij do
šrodka \ Stiskněte dovnitř
\ Нажмите внутрь \
Nyomja befelé

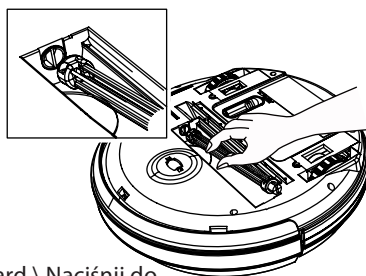



Step 2

2. Lift up \ Podnieś \
Zvednout \ Поднимите
\ Emelje fel

Cleaning the back wheels \ Czyszczenie tylnych kółek \ Čištění zadních koleček \ Очистка задних колес \ A hátsó kerekek tisztítása

- Step 1. Turn off Eclean  button and then unscrew the back wheel cover.
- Step 2. Open the back wheel cover.
- Step 3. Secure back wheels and unplug connector.
- Step 4. Clean off dust, hair, or any foreign object.

- Czynność 1. Wyłącz przycisk odkurzacza Eclean , a następnie odkręć pokrywę koła tylnego.
- Czynność 2. Otwórz pokrywę koła tylnego.
- Czynność 3. Zabezpiecz koła tylne i odłącz złącze.
- Czynność 4. Usuń kurz, włosy lub inne obce obiekty.

- Krok 1. Vypněte Eclean tlačítkem  a poté odšroubujte kryt zadního kola.
- Krok 2. Otevřete kryt zadního kola.
- Krok 3. Zajistěte zadní kola a odpojte konektor.
- Krok 4. Odstraňte prach, chlupy a cizí tělesa.

- Шаг 1. Выключите устройство Eclean нажатием кнопки , затем отвинтите винты крышки задних колес.
- Шаг 2. Откройте крышки задних колес.
- Шаг 3. Зафиксируйте задние колеса и извлеките разъем (шаг 3).
- Шаг 4. Очистите от пыли, волос и посторонних предметов.

1. Kapcsolja ki az Eclean készüléket a  gombbal, majd csavarja le a hátsó kerék fedelét.
2. Nyissa fel a hátsó kerék fedelét.
3. Rögzítse a hátsó kerekeket és húzza ki a csatlakozót.
4. Távolítsa el a port, hajszálatkat és idegen tárgyakat.

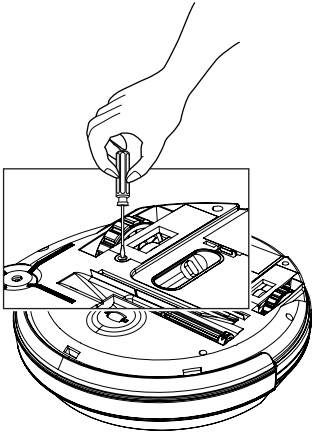

Step 1

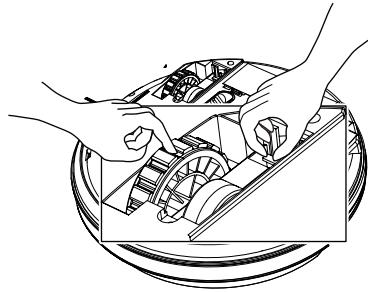

Step 3

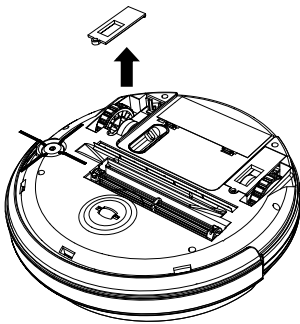

Step 2

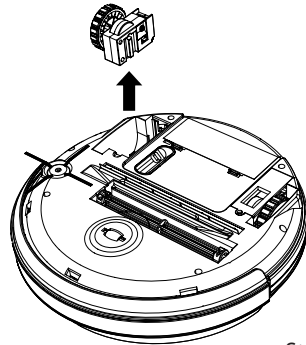

Step 4

Operating Scenarios \ Scenariusze działania \ Dejte si pozor při použití \ Приемы работы \ Működési helyzetek

1. Before using Eclean, remove plastic bags, tidy/roll up bottom of bed sheets, tassels and so on to prevent the above objects being sucked into the machine during operation.

Przed użyciem Eclean należy usunąć plastikowe worki, posprzątać/zwinąć dolną część prześcieradeł, frędzli, itp., aby zapobiec chwyceniu wymienionych obiektów przez urządzenie w czasie jego działania.

Před použitím Ecleanu odstraňte igelitové tašky, založte prostěradla na postelích, střípce na kobercích a preventivně odstraňte všechny předměty, které by se mohly zamotat do přístroje.

Перед использованием устройства Eclean уберите полиэтиленовые пакеты, поднимите или подверните края простыней, коверные кисточки и т.п. для предотвращения засасывания таких предметов при работе устройства.

Az Eclean készülék használatá előtt távolítsa el a műanyag zacskókat az útból, igazítsa meg/tekerje fel az ágyneműk szélét, bojtokat stb., nehogy a készülék felszívja ezeket működés közben.

2. Remove any unstable objects within cleaning area, such as vases and liquid containers.

Należy usunąć wszelkie niestabilne obiekty z obszaru odkurzania, takie jak wazony i pojemniki z płynami.

Z uklízeného prostoru odstraňte nestabilní předměty, například vázy nebo nádoby s kapalinami.

Уберите из области уборки все предметы, которые могут упасть, например, вазы и емкости с водой.

Távolítsa el a labilis tárgyakat, pl. vázakat és folyadékártó edényeket a takarítandó területről.

3. If the cleaning space is smaller than 40cm in diameter, Eclean will be unable to move around. In this case, please adjust the furniture distance.

Jeśli odkurzane miejsce ma mniejszą średnicę niż 40cm, odkurzacz Eclean nie będzie mógł się przemieszczać. W takim przypadku należy wyregulować odległość do mebli.

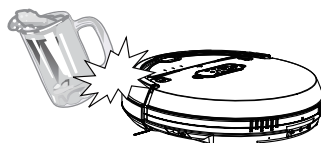
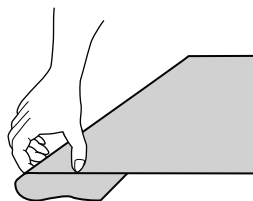

Pokud je prostor užší než 40 cm, Eclean neprojde. V tom případě posuňte nábytek.

Устройство Eclean не сможет попасть в заданную область уборки, если ее ширина менее 40 см. В этом случае отодвиньте мебель, чтобы увеличить рабочее пространство.

Ha a takarítandó terület átmérője kisebb mint 40 cm, az Eclean nem fog tudni körben mozogni. Ilyen esetben helyezze távolabb a bútorzatot.

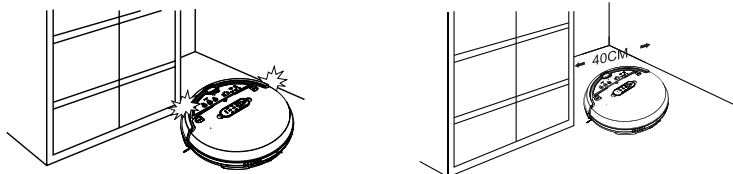

4. Eclean will not be able to enter the designated vacuuming range or it may become stuck if the height of range is lower than 10 cm. Please prevent the entry of Eclean by blocking it with an object.

Odkurzacz Eclean nie będzie mógł przejść do wyznaczonego zakresu odkurzania lub może zostać zablokowany, jeśli wysokość miejsca działania będzie mniejsza niż 10 cm. Należy zapobiec zablokowaniu wejścia Eclean przez obiekt.

Eclean se nedostane pod postele, skříně, atd. jejichž výška nad podlahou je méně než 10 cm. Neblokujte vstup Ecleanu do místností různými povalujícími se předměty.

Устройство Eclean не сможет попасть в заданную область уборки или может упереться в препятствие, если высота размещения препятствия над полом в области уборки менее 10 см. Не допускайте въезда устройства Eclean в узкие места, загородив их каким-либо предметом.

Az Eclean nem lesz képes bejutni a megadott porszívózási területre, illetve be is ragadhat, ha a terület magassága 10 cm-nél kisebb. Egy tárgy segítségével akadályozza meg az Eclean bejutását.

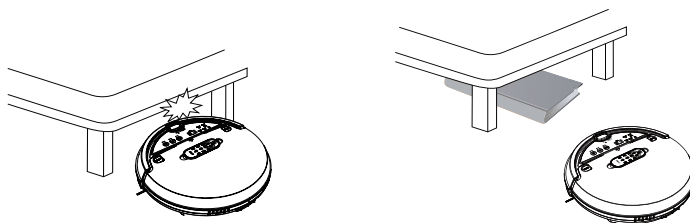

5. When using the remote control, aim it directly at Eclean. Make sure there is no obstacle such as a wooden board in the path of the sensor.

Podczas używania pilota zdalnego sterowania, skieruj go bezpośrednio w stronę Eclean. Upewnij się, że na drodze do sensora nie ma żadnych przeszkód, takich jak

drewniana listwa.

Při použití dálkového ovladače mířte přímo na Eclean. Ujistěte se, že mezi vysavačem a dálkovým ovladačem nejsou překážky, jako dřevěné desky.

При использовании ПДУ направляйте его прямо на устройство Eclean. В направлении датчика не должно быть никаких препятствий, например, деревянной панели.

A távvezérlőt közvetlenül az Eclean készülékre irányítsa. Győződjön meg arról, hogy nincsenek akadályok, pl. faléc az érzékelő útjában.

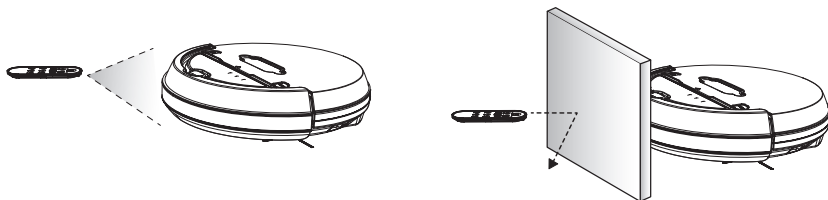

6. The recharging dock must be attached to the wall. To avoid blocking Eclean's returning route, do not place anything near the recharging dock. While returning to the recharging dock, Eclean will head right and move along the wall to locate the dock. To enable Eclean to locate the dock with ease, place the dock in the lower right corner of the cleaning area, and keep a 50~100cm distance from the wall.

Dok ładowania musi być przymocowany do ściany. Aby uniknąć blokowania drogi powrotnej odkurzacza Eclean nie należy umieszczać niczego w pobliżu doku ładowania. Podczas powrotu do doku ładowania, odkurzacz Eclean skieruje się w prawo i będzie się przesuwał wzdłuż ściany w celu lokalizacji doku. Aby umożliwić odkurzaczowi Eclean łatwą lokalizację doku należy ustawić dok w dolnym, prawym rogu obszaru odkurzania i zachować 50~100cm odległość od ściany.

Nabíjecí stanici je nutno upevnit ke stěně. Nestavte nic do blízkosti nabíjecí stanice, aby se Eclean mohl vrátit za účelem nabíjení. Při návratu k nabíjecí stanici Eclean jede doprava podél stěny. Přístroji Eclean usnadníte hledání nabíjecí stanice, když ji umístíte do pravého dolního rohu uklízeného prostoru, do vzdálenosti 50 až 100 cm od sousední stěny.

Зарядное устройство должно размещаться у стены. Пространство около зарядного устройства должно быть свободным, чтобы не было препятствий для перемещения устройства Eclean к зарядному устройству. При возвращении к зарядному устройству пылесос Eclean будет двигаться прямо и вдоль стены, чтобы обнаружить его. Чтобы помочь устройству Eclean найти зарядное устройство, разместите его в ближнем правом углу области уборки на расстоянии 50-100 см от другой стены.

A töltődokkolót a falhoz kell rögzíteni. Ne helyezzen tárgyakat a töltődokkoló közelébe, mert ezzel akadályozhatja az Eclean visszatérési útját. Amikor az Eclean visszatér a töltődokkolóhoz, jobbra halad és a fal mentén keresi meg a dokkolót. Ahhoz, hogy az Eclean készülék könnyebben megtalálhassa a dokkolót, helyezze a dokkolót a takarítandó terület jobb alsó sarkába, 50–100 cm-re az oldalfaltól.

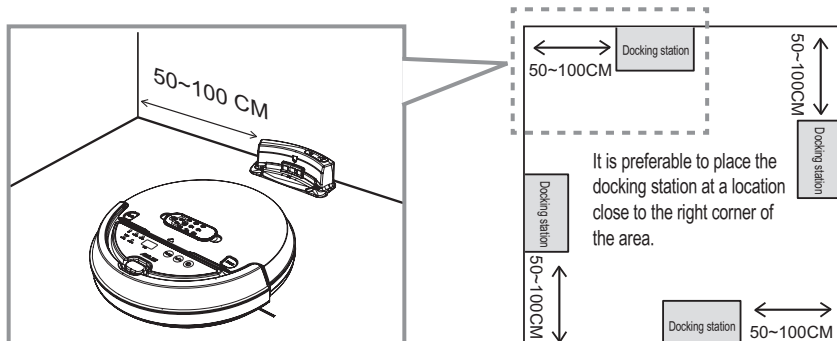

It is preferable to place the docking station at a location close to the right corner of the area. \ Preferowane jest umieszczenie stacji dokującej w pobliżu prawego rogu obszaru. \ Nabíjecí stanici pokud možno umístěte do blízkosti pravého rohu uklízeného prostoru. \ Лучше всего разместить зарядное устройство где-то недалеко от правого угла области уборки. \ A dokkoló állomást tanácsos a terület jobb oldali sarkának közelében elhelyezni.

Docking station \ Stacja dokująca \ Nabíjecí stanice \ Зарядное устройство \ Dokkoló állomás

50~100 CM \ 50~100 cm \ 50 až 100 cm \ 50-100 см \ 50–100 cm

Troubleshooting

Q: Eclean cannot be turned on?

A: Make sure battery is firmly installed and fully charged.

Q: The remote control isn't reacting?

A: Follow the steps below:

1. Turn on Eclean (during recharging, the remote control do not react).
2. Check for batteries in the remote control and make sure the battery power is not empty.
3. Eclean does not respond to the remote control during a recharge. Please stop the recharge and turn on Eclean.

Q: Why the warning indicator turns on?

A: These are the possible reasons:

1. Eclean has been off the ground for over 3 seconds. Please place it on the ground once more.
2. The wheels have been stuck for over 10 seconds.
3. The collision panel is stuck with a foreign object for over 3 seconds.

Q: Why are the warning indicator and low-battery indicator turn on at the same time?

A: These are the possible reasons:

1. An adapter other than factory-specified is used. Make sure the adapter is the factory one (the one that comes with Eclean). Stop the recharge process, drain the battery and recharge again to avoid accidents.
2. Recharging without a battery.
3. The battery is over-charged. Please wait for 2 hours before restarting Eclean.

Q: The collision panel isn't reacting?

A: Take off the protective foam to enable proper operation.

Q: In Start Mode, why doesn't the UV light react?

A: UV light is not automatically on after "Start" is pressed. You can turn it on as desired.

For more detailed information, please refer to AGAiT homepage: www.agaitech.com.

Rozwiązywanie problemów

P: Nie można włączyć Eclean?

O: Upewnij się, że bateria jest pewnie zainstalowana i całkowicie naładowana.

P: Nie reaguje pilot zdalnego sterowania?

O: Wykonaj podane poniżej czynności:

1. Włącz Eclean (podczas ładowania, pilot zdalnego sterowania nie reaguje).
2. Sprawdź baterię w pilocie zdalnego sterowania i upewnij się, że bateria nie jest rozładowana.
3. Eclean nie odpowiada na naciśnięcie przycisków pilota zdalnego sterowania podczas ładowania. Zatrzymaj ładowanie i włącz Eclean.

P: Dlaczego włącza się wskaźnik ostrzeżenia?

O: Możliwe przyczyny są następujące:

1. Eclean został uniesiony do góry na ponad 3 sekundy. Połóż urządzenie na podłożu.
2. Blokada kół przez ponad 10 sekund.
3. Panel kolizji utknął na innym obiekcie na ponad 3 sekundy.

P: Dlaczego wskaźnik ostrzeżenia i wskaźnik słabego naładowania baterii włączają się w tym samym czasie?

O: Możliwe przyczyny są następujące:

1. Używany jest adapter inny niż określony fabrycznie. Należy upewnić się, że adapter jest adapterem fabrycznym (dostarczonym z Eclean). Aby uniknąć wypadków należy zatrzymać proces ładowania, rozładować baterię i naładować ponownie.
2. Ładowanie bez baterii.
3. Bateria jest nadmiernie naładowana. Zaczekaj 2 godziny przed ponownym uruchomieniem odkurzacza Eclean.

P: Nie reaguje panel kolizji?

O: Aby umożliwić prawidłowe działanie, wyjmij zabezpieczającą gąbkę.

P: Dlaczego nie działa lampa UV w trybie uruchomienia?

O: Lampa UV nie jest włączana automatycznie po naciśnięciu "Uruchom". Można go włączyć według wymagań.

Dalsze, szczegółowe informacje, można uzyskać na stronie głównej AGAiT: www.agaitch.com.

Řešení problémů

Otázka: Eclean nelze zapnout?

Odpověď: Ujistěte se, že baterie je správně nainstalovaná a nabitá.

Otázka: Dálkové ovládání nereaguje?

Odpověď: Postupujte dle tohoto návodu:

1. Zapněte Eclean (během dobíjení dálkové ovládání nereaguje).
2. Překontrolujte baterie v dálkové ovladači, zda nejsou vybité.
3. Eclean nereaguje na dálkové ovládání, pokud se zrovna dobíjí baterie. Přerušete nabíjení a Eclean zapněte.

Otázka: Proč Eclean vydává varovné zvuky?

Odpověď: Toto jsou některé možné důvody:

1. Eclean je ve vzduchu po dobu delší než 3 sekundy. Prosím, položte ho zpět na zem.
2. Kola se zasekla na více jak 10 sekund.
3. Eclean uvízl na dobu více jak 3 sekundy.

Otázka: Proč svítí současně kontrolka výstrahy a kontrolka zobrazující nízký stav baterie?

Odpověď: Toto jsou některé možné důvody:

1. Je použita jiná, než originální baterie. Ujistěte se, že jste do přístroje vložili originální baterii (tu, co byla dodána spolu s Eclean). Přerušete nabíjení, odpojte baterii, zapojte originální baterii a začněte nabíjet znovu.
2. Není instalovaná baterie.
3. Baterie se přebíjí. Před novým spuštěním Eclean vyčkejte 2 hodiny.

Otázka: Kolizní panel nereaguje?

Odpověď: Sejměte ochrannou folii.

Otázka: Po zapnutí UV lampa nesvítí?

Odpověď: UV lampa se nespouští automaticky, po "Startu" je třeba ji zapnout. Můžete jej zapnout dle potřeby.

Podrobnější informace viz web AGAiT: www.agaitech.com.

Устранение неполадок

В: Устройство Eclean не включается?

О: Убедитесь в надежности установки батареи и ее полном заряде.

В: Операции с ПДУ не выполняются?

О: Выполните следующие действия:

1. Включите устройство Eclean (в процессе зарядки устройства ПДУ не работает).
2. Проверьте аккумуляторную батарею и убедитесь, что она не разряжена.
3. Устройство Eclean не реагирует на команды с ПДУ при зарядке батареи. Прекратите зарядку и включите устройство Eclean.

В: Почему включается индикатор предупреждения?

О: Возможные причины:

1. Устройство Eclean находилось в поднятом состоянии более 3 секунд. Опустите устройство на пол.
2. Колеса были застопорены более 10 секунд.
3. Отбойная панель соприкасается с посторонним предметом более 3 секунд.

В: Почему индикатор предупреждения и индикатор разряда батареи включаются одновременно?

О: Возможные причины:

1. Используется некомплектный адаптер. Используйте заводской сетевой адаптер (прилагаемый к устройству Eclean). Во избежание несчастного случая, прекратите процесс зарядки, разрядите аккумулятор и вновь зарядите.
2. Зарядка выполняется без установленной батареи.
3. Батарея перезаряжена. Подождите 2 часа, прежде чем снова запустить устройство Eclean.

В: Отбойная панель не срабатывает должным образом?

О: Для нормальной работы снимите защитную пленку.

В: Почему не срабатывает режим УФ-излучения при запуске?

О: УФ-излучатель не включается автоматически при нажатии кнопки пуска. При необходимости вы можете включить его.

Более подробную информацию можно получить на домашней странице компании AGAiT: www.agaitech.com.

Hibaelhárítás

K: Az Eclean nem kapcsolható be?

V: Győződjön meg arról, hogy az akkumulátor megfelelően illeszkedik és teljesen fel van töltve.

K: A távvezérlő nem reagál?

V: Hajtsa végre az alábbi lépéseket:

1. Kapcsolja be az Eclean készüléket (töltés közben a távvezérlő nem reagál).
2. Ellenőrizze, hogy vannak-e elemek a távvezérlőben és győződjön meg arról, hogy nem merültek ki.
3. Az Eclean nem reagál a távvezérlő jelére feltöltés közben. Állítsa le a töltést és kapcsolja be az Eclean készüléket.

K: Miért világít a figyelmeztető jelzőfény?

V: Ennek több lehetséges oka van:

1. Az Eclean készülék több mint 3 másodperce nincs a földön. Tegye ismét a padlóra.
2. A kerek több mint 10 másodperce megakadtak.
3. Az ütközőpanel több mint 3 másodperce idegen tárgyat érint.

K: Miért világít a figyelmeztető jelzőfény és az alacsony akkutöltöttség jelző egyszerre?

V: Ennek több lehetséges oka van:

1. Nem a gyárilag előírt adaptert használják. Győződjön meg arról, hogy az adapter eredeti (az Eclean készülékhez mellékelte). Állítsa le a töltést, merítse le az akkumulátort és töltsse fel újra a baleset elkerülése érdekében.
2. Újratöltés akkumulátor nélkül.
3. Az akkumulátor túl van töltve. Az Eclean újraindításáig várjon 2 órát.

K: Az ütközőpanel nem reagál?

V: Vegye le a védő habszivacsot a megfelelő működés érdekében.

K: Start módban miért nem világít az UV lámpa?

V: Az UV lámpa nem kapcsolódik be automatikusan a "Start" gomb megnyomására. Szükség szerint bekapcsolhatja.

További részletekért lásd az AGAiT honlapját: www.agaitech.com.

Product Warranty Card

AGAiT provides a one-year limited warranty for Eclean and a six-month limited warranty for the battery against manufacturing defects. Warranty coverage begins from the day of purchase. AGAiT also provides a 3-month limited warranty for discounted items. Please refer to warranty terms at the time of purchase.

Limited Warranty Terms

1. Please keep this warranty card properly and show this warranty card when sending your Eclean for service. No warranty card will be reissued.
2. The limited warranty covered under these terms is valid only in the country where your Eclean were purchased.
3. Consumables are not covered by this limited warranty (e.g. filter cotton, roll brush, side brush and wheel sets).
4. During the warranty period, parts or products may be repaired or replaced with repaired parts or products of similar functions. AGAiT will return the product or a replacement with similar functions to the customer after repair. All faulty parts or units removed from the product become the property of AGAiT.
5. This limited warranty shall not cover defects as a result of the following circumstances:
 - a. removed, altered and/or illegible product serial number, accessory barcode and warranty seal.
 - b. wear and tear of product as a result of normal use; or
 - c. damage as result of not following instructions provided in the user's manual, fall due to improper handling, washing, use of Eclean in wet areas, use of Eclean in a temperature exceeding the recommended temperature range, a sudden change in the environment, opening or servicing Eclean or accessories by an authorized technician, repairing Eclean and accessories without genuine parts, accidents, use with excessive force, or unreasonable operation of Eclean or accessories.
6. Consumers should notify AGAiT or its authorized dealers within a reasonable time from detecting the defect to apply for service covered by this limited warranty. No request for warranty service after warranty expiration will be considered.
7. Consumers are recommended to take the following actions if there are problems with Eclean.
 - a. Please refer to the Troubleshooting Guide in the user's manual to locate the problem and possible solutions.
 - b. If the problem persists, consumers should contact their local dealer from which Eclean was purchased, the online dealer or the AGAiT Call Center for further instructions.
 - c. Consumers should prepare the following items before contacting AGAiT Call Center, AGAiT agents or dealers:
 - The model number, serial number and color of the Eclean purchased.
 - The complete address and contact information of the consumer.
 - The photocopy of the purchasing invoice, receipt or sales statement. AGAiT will inform consumers of the time, place and manner of returning the faulty Eclean. If the warranty of the faulty Eclean is still valid, AGAiT will be responsible for all delivery fees.
8. If the consumer loses the warranty card, purchasing invoice, purchasing receipt, sales statement or any purchasing voucher, AGAiT will calculate the warranty validity by adding three months to the manufacturing date of Eclean.

In case of damage as a result of any of the following reasons, customers must pay for the delivery, repair, maintenance and labor of Eclean.

1. Any product with the warranty sticker or bar code has been destroyed, obliterated, soiled or modified.
2. Damages/malfunctions caused by parts not produced by the company.
3. Any repairs caused by inappropriate installation and usage (for voltage requirement, refer to User's Manual).
4. Natural disasters, act of God, deliberate damage or improper operation, such as not following the instructions provided in the user's manual and damage unrelated to manufacturing defects.
5. Any damage caused by unauthorized disassembling, modification of the specification or installing any parts not from the factory.

Should you have any problems regarding the use of Eclean or accessories, please contact an AGAiT dealer or the shop where your Eclean was purchased.

Karta gwarancyjna produktu

AGAiT zapewnia jednoroczną ograniczoną gwarancję na odkurzacz Eclean i sześciomiesięczną ograniczoną gwarancję na baterię, w odniesieniu do defektów produkcji. Czas obowiązywania gwarancji rozpoczyna się od dnia zakupu. AGAiT udostępnia także 3-miesięczną ograniczoną gwarancję na elementy sprzedawane z upustem. Sprawdź warunki gwarancji obowiązujące w czasie zakupu.

Warunki ograniczonej gwarancji

1. Należy przechować kartę gwarancyjną i pokazać ją podczas wysyłania odkurzacza Eclean do naprawy. Nie zostanie wydany duplikat karty gwarancyjnej.
2. Ograniczona gwarancja zgodnie z podanymi warunkami, jest ważna, wyłącznie w kraju, w którym zakupiono odkurzacz Eclean.
3. Części eksploatacyjne nie są objęte tą ograniczoną gwarancją (tj. bawełniany filtr, szczotka rolkowa, szczotka boczna i zestawy kół).
4. W okresie obowiązywania gwarancji, części lub produkty mogą zostać naprawione lub wymienione na naprawione części lub produkty o podobnych funkcjach. Po naprawie AGAiT zwróci klientowi produkt lub zamiennik o podobnych funkcjach. Wszystkie uszkodzone części lub moduły usunięte z produktu stają się własnością AGAiT.
5. Ta ograniczona gwarancja nie obejmuje defektów w następujących okolicznościach:
 - a. usunięty, zmieniony i/lub nieczytelny numer seryjny produktu, kod paskowy i plomba gwarancji.
 - b. zużycie produktu w wyniku normalnego używania; lub
 - c. uszkodzenie spowodowane nie stosowaniem się do instrukcji znajdujących się w podręczniku użytkownika, upadek w wyniku nieprawidłowej obsługi, mycia, używanie odkurzacza Eclean w miejscach wilgotnych, używanie odkurzacza Eclean w miejscach o temperaturze przekraczającej zalecany zakres temperatur, przy nagłych zmianach otoczenia, otwieranie lub naprawianie odkurzacza Eclean lub akcesoriów przez autoryzowanego technika, naprawa odkurzacza Eclean i akcesoriów bez oryginalnych części, wypadki, używanie nadmiernej siły lub bezzasadne używanie odkurzacza Eclean lub akcesoriów.
6. Aby uzyskać naprawę w ramach tej ograniczonej gwarancji, klienci powinni powiadomić AGAiT lub autoryzowanych przedstawicieli tej firmy w rozsądnym czasie od wykrycia defektu. Po zakończeniu ważności gwarancji, nie będą uwzględniane żadne żądania naprawy gwarancyjnej.
7. W przypadku stwierdzenia problemu z odkurzaczem Eclean, zaleca się klientom wykonanie następujących akcji.
 - a. Sprawdź instrukcję rozwiązywania problemów w podręczniku użytkownika w celu zlokalizowania problemu i możliwych rozwiązań.
 - b. Jeśli problem utrzymuje się w celu uzyskania dalszych instrukcji, klienci powinni skontaktować się z lokalnym dostawcą od którego zakupili odkurzacz Eclean, z dostawcą online lub z telefonicznym punktem obsługi klienta AGAiT.
 - c. Przed skontaktowaniem się z telefonicznym punktem obsługi klienta AGAiT, przedstawicielami AGAiT lub dostawcami, klienci powinni przygotować następujące elementy:
 - Numer modelu, numer seryjny i kolor zakupionego odkurzacza Eclean.
 - Należy podać adres i informacje kontaktowe klienta.
 - Należy załączyć fotokopię faktury zakupu, rachunek lub potwierdzenie sprzedaży. Firma AGAiT poinformuje klientów o czasie, miejscu i sposobie zwrotu uszkodzonego odkurzacza Eclean. Jeśli nadal obowiązuje gwarancja na uszkodzony odkurzacz Eclean, firma AGAiT pokryje wszystkie koszty związane z dostarczeniem.
8. Jeśli klient utraci kartę gwarancyjną, fakturę zakupu, rachunek lub potwierdzenie sprzedaży albo jakiegokolwiek dowód zakupu, firma AGAiT obliczy wartość gwarancji, poprzez dodanie trzech miesięcy do daty produkcji odkurzacza Eclean.

W przypadku uszkodzenia wynikającego z następujących przyczyn, klienci muszą zapłacić za dostawę, naprawę, konserwację i robocizną odkurzacza Eclean.

1. Wszelkie produkty z uszkodzoną, zamazaną, zabrudzoną lub przerobioną naklejką gwarancji lub kodem paskowym.
2. Uszkodzenia/awarie spowodowane częściami nie wyprodukowanymi przez tę firmę.
3. Wszelkie naprawy spowodowane nieodpowiednią instalacją i użytkowaniem (wymagania dotyczące napięcia zasilania można sprawdzić w podręczniku użytkownika).
4. Wszelkie uszkodzenia spowodowane siłami natury, nieprzewidywalnymi siłami, uszkodzeniem przez ludzi lub nieprawidłowym użytkowaniem, a nie uszkodzeniem nie powiązanych z wadami wytwarzania.
5. Wszelkie uszkodzenia spowodowane nieautoryzowanym demontażem, modyfikacjami specyfikacji lub instalacją części innych niż fabryczne.

W przypadku jakichkolwiek pytań dotyczących używania odkurzacza Eclean lub akcesoriów należy skontaktować się z dostawcą AGAiT lub ze sklepem, gdzie zakupiono odkurzacz Eclean.

Záruční list produktu

AGAiT na Eclean poskytuje roční omezenou záruku, na baterii šestiměsíční omezenou záruku, záruka se týká výrobních vad. Záruka začíná běžet dnem zakoupení. AGAiT také poskytuje tříměsíční omezenou záruku na přístroje prodané se slevou. Zjistěte si znění záručních podmínek v době zakoupení.

Podmínky omezené záruky

1. Tento záruční list dobře uschovejte a předložte servisu při předání Eclean do opravy. Duplikát záručního listu nelze vystavit.
2. Omezená záruka dle tohoto dokumentu je poskytována jen v zemi, kde byl Eclean zakoupen.
3. Tato omezená záruka se nevztahuje na spotřební materiál (např. bavlněný filtr, válcový kartáč, boční kartáč a sady koleček).
4. Během záruční doby mohou být přístroje a díly opraveny nebo vyměněny, a to za shodné nebo podobné přístroje a díly. AGAiT po opravě zákazníkovi doručí opravený přístroj nebo vymění přístroj za jiný s podobnými funkcemi.. Všechny demontované díly a sestavy se stávají majetkem společnosti AGAiT.
5. Tato omezená záruka se nevztahuje na závady způsobené následujícími okolnostmi:
 - a. odstranění, změna nebo nečitelnost výrobního štítku s výrobním číslem a čárovým kódem a záruční plomby.
 - b. běžné opotřebení přístroje a
 - c. poškození vlivem nedodržení pokynů v uživatelské příručce, pádu při nesprávné manipulaci, použití přístroje Eclean ve vlhku, mytí, použití přístroje Eclean mimo doporučené rozmezí teplot, náhlé změny prostředí, rozebrání nebo opravy přístroje Eclean nebo příslušenství neoprávněnou osobou, opravou přístroje Eclean nebo příslušenství za použití neoriginálních dílů, po nehodě, působení nadměrné síly nebo nerozumném použití přístroje Eclean nebo příslušenství
6. Zákazník je povinen společnost AGAiT nebo autorizovaného prodejce informovat o zjištěné závadě bez zbytečného odkladu, totéž platí pro uplatnění této omezené záruky. Po uplynutí záruční doby nebude záruka uznána.
7. V případě potíží s přístrojem Eclean doporučujeme dodržet následující postup.
 - a. Nejprve pomoci sekce Řešení potíží v uživatelské příručce odhalte problém a zjistěte možná řešení.
 - b. Pokud se problém nepodaří odstranit, kontaktujte prodejce, od něhož jste Eclean zakoupili, online prodejce nebo zákaznickou linku společnosti AGAiT, kde obdržíte další pokyny.
 - c. Před kontaktováním prodejce, zastoupení nebo zákaznické linky společnosti AGAiT si připravte následující údaje:
 - Číslo modelu, výrobní číslo a barvu zakoupeného přístroje Eclean.
 - Svou úplnou adresu a kontaktní údaje.
 - Kopii dokladu o zakoupení, faktury, příjemky nebo účtenky. Společnost AGAiT poskytne přesný postup, kde, kdy a jak máte vadný Eclean vrátit. Pokud ještě platí záruka, společnost AGAiT uhradí dopravu přístroje Eclean od vás i k vám.
8. Pokud ztratíte záruční list, doklad o koupi (faktura, příjemka, účtenka nebo jiný doklad), společnost AGAiT uzná záruku jen do tří měsíců od data výroby přístroje Eclean.

V případě poškození za níže uvedených okolností musí zákazník uhradit dopravu a provedenou opravu nebo údržbu přístroje Eclean.

1. Přístroj s odstraněným, nečitelným nebo upraveným výrobním štítkem nebo čárovým kódem.
2. Poškození/poruchy způsobené díly, které jsme nevyrobili.
3. Opravy nutné z důvodu nesprávné instalace nebo použití (požadavky na napájecí napětí viz Uživatelská příručka).
4. Zásah vyšší moci, úmyslné poškození, nesprávná obsluha, například v rozporu s pokyny uvedenými v Uživatelské příručce, poškození jiné povahy než výrobní vada.
5. Jakékoli poškození při neoprávněném rozebrání nebo úpravě přístroje a instalaci neoriginálních dílů.

Pokud máte s přístrojem Eclean nebo příslušenstvím jakékoli potíže, obraťte se na prodejce AGAiT nebo obchod, kde jste Eclean zakoupili.

Устранение неполадок

Компания AGAiT предоставляет ограниченную гарантию на устройство Eclean сроком на один год и ограниченную гарантию от производственных дефектов на аккумуляторную батарею сроком на 6 месяцев. Действие гарантии начинается со дня покупки. AGAiT также предоставляет гарантию на 3 месяца на дисконтные товары. Во время оформления покупки не забудьте ознакомиться с условиями гарантии.

Условия ограниченной гарантии

1. Надлежащим образом храните этот гарантийный талон и предъявляйте его при отправке устройства Eclean на техническое обслуживание или в ремонт. Гарантийный талон повторно не выдается.
2. Ограниченная гарантия, предоставляемая на этих условиях, действительна только в стране приобретения устройства Eclean.
3. Данная ограниченная гарантия не распространяется на расходные материалы (например, хлопчатобумажный адсорбент для фильтров, роликовые щетки, боковые щетки и комплекты колес).
4. В течение гарантийного периода детали или изделия могут быть отремонтированы или заменены на отремонтированные детали или изделия с аналогичными функциями. После ремонта компания AGAiT возвратит покупателю изделие или иное изделие с аналогичными функциями в качестве замены. Все неисправные детали или узлы, снятые с устройства, становятся собственностью AGAiT.
5. Данная ограниченная гарантия не распространяется на неисправности, возникшие в результате следующих обстоятельств:
 - a. удаления, изменения и/или нечеткости серийного номера изделия, дополнительного штрих-кода или гарантийной печати,
 - b. износа изделия в результате его неправильного использования или
 - c. повреждения в результате несоблюдения инструкций, приведенных в руководстве пользователя, неправильного обращения, мойки, использования устройства Eclean во влажных местах или при температуре, превышающей рекомендованный температурный диапазон, внезапного изменения окружающей среды, вскрытия или технического обслуживания устройств Eclean не уполномоченным на то специалистом, ремонта устройства Eclean или принадлежности к нему без использования подлинных запасных частей, несчастных случаев, применения излишнего усилия или необдуманного использования устройства Eclean или принадлежностей к нему.
6. Покупатель должен в течение разумного периода времени с момента обнаружения неисправности сообщить об этом в компанию AGAiT или ее уполномоченным дилерам и тем самым сделать заказ на оказание услуг, предоставляемых в соответствии с данной ограниченной гарантией. Требования о проведении гарантийного обслуживания по истечении срока гарантии к рассмотрению не принимаются.
7. При возникновении проблем с устройством Eclean покупателю рекомендуется выполнить следующее.
 - a. Обратитесь к инструкциям по устранению неисправностей, приведенным в данном руководстве пользователя, чтобы обнаружить проблему и принять соответствующие действия.
 - b. Если не удается решить проблему, покупатель должен обратиться к своему местному дилеру, у которого было куплено устройство Eclean, дилеру в Интернете или в центр обработки звонков AGAiT для получения дальнейших инструкций.
 - c. Прежде чем обратиться в центр обработки звонков AGAiT, к агентам AGAiT или дилерам, покупатель должен подготовить следующую информацию:
 - Номер модели, серийный номер и цвет приобретенного устройства Eclean.
 - Полный адрес и контактную информацию о себе.
 - Фотокопию счета на оплату, товарного чека или документа о продаже. AGAiT сообщит покупателю о времени, месте и способе доставки неисправного устройства Eclean. Если гарантия на неисправное устройство Eclean еще действует, AGAiT возьмет на себя все расходы по доставке.
8. Если покупатель потеряет гарантийный талон, счет на оплату, товарный чек, документ о продаже или другой документ, подтверждающий факт покупки, AGAiT рассчитает срок действия гарантии, прибавив три месяца к дате изготовления устройства Eclean.

В случае повреждения по одной из следующих причин покупатель должен оплатить доставку, ремонт, техническое обслуживание и работы, выполненные с устройством Eclean.

1. Любое изделие с нарушенной, стертой, запачканной или измененной гарантийной наклейкой или штрих-кодом.
2. Повреждения или нарушения функций, вызванные использованием деталей, изготовленных другой компанией.
3. Любой ремонт, связанный с ненадлежащей установкой или использованием (требования к питающей электросети, см. Руководство пользователя).
4. Любое повреждение, вызванное стихийными бедствиями или действием неодолимой силы, преднамеренное повреждение или неправильная эксплуатация, например, невыполнение инструкций, приведенных в руководстве пользователя, и повреждения, не связанные с производственными дефектами.
5. Любое повреждение, вызванное недовольной разборкой, изменением характеристик или установкой деталей, изготовленных другой компанией.

При возникновении любых проблем, связанных с использованием устройства Eclean или принадлежностей к нему, обращайтесь к дилеру AGAiT или в магазин, где было приобретено устройство Eclean.

Garanciakártya

Az AGAiT egy éves korlátozott garanciát nyújt az Eclean készülékre és hat hónap korlátozott garanciát az akkumulátor hibamentességére. A garancia a vásárlás időpontjától kezdődően érvényes. Az AGAiT az árcsökkentett tételre 3 hónapos korlátozott garanciát is ad. Olvassa el a vásárláskor érvényes garanciafeltételeket.

A korlátozott garancia feltételei

1. Kérjük, őrizze meg azt a garanciakártyát és mutassa be, ha az Eclean készüléket a szervizbe küldi. Új garanciakártya nem kerül kiadásra.
2. A jelen feltételek szerinti korlátozott garancia kizárólag abban az országban érvényes, ahol az Eclean készüléket vásárolták.
3. Kivételt képeznek a garancia alól a fogyó alkatrészek (pl. pamut szűrő, forgókefe, oldalsó kefe és kerékkészletek).
4. A garanciális időszak alatt az alkatrészeket vagy termékeket megjavíthatják vagy kicserélhetik javított alkatrészekre vagy hasonló funkciójú termékekre. Az AGAiT a javítás után visszajuttatja a terméket vagy a hasonló funkciójú csereterméket az ügyfélnek. A termékből eltávolított hibás alkatrészek és részegységek az AGAiT tulajdonává válnak.
5. Ez a korlátozott garancia nem fedezi a következők miatt előforduló hibákat:
 - a. a termék sorozatszámát, tartozékának vonalkódját és garanciális zárópecsétjét eltávolították, megmásították és/vagy olvashatatlan.
 - b. a termék normál használat melletti elhasználódása; vagy
 - c. a használati utasítás be nem tartása, a helytelen kezelés miatti leesés, mosás, az Eclean nedves területen való használata, az Eclean javasolt hőmérséklet-tartományon kívüli használata, a környezeti hirtelen megváltozása, az Eclean készüléknek vagy kiegészítőinek nem hivatalos szerelő általi felnyitása vagy javítása, az Eclean készüléknek vagy kiegészítőinek nem eredeti alkatrészekkel történő javítása, baleset, erőltetés, vagy az Eclean készüléknek vagy kiegészítőinek nem rendeltetésszerű működtetése miatti rongálódás.
6. A fogyasztónak a hiba észlelésétől számított ésszerű időn belül tanácsos értesítenie az AGAiT céget vagy hivatalos forgalmazóit, hogy a korlátozott garancia nyújtotta szolgáltatást igénybe vehesse. A garancia lejáratá után leadott garanciális szolgáltatás iránti igényt nem vesszük figyelembe.
7. Javasoljuk az alábbi műveletek végrehajtását, amennyiben probléma merülne fel az Eclean készülékkel.

- a. Kérjük, tanulmányozza át a használati utasítás Hibaelhárítás című fejezetét a probléma elhárítása érdekében.
 - b. Ha a probléma továbbra is fennmarad, vegye fel a kapcsolatot az Eclean helyi vagy online viszonteladójával, illetve az AGAiT hívóközpontjával további utasításokért.
 - c. Mielőtt felvenné a kapcsolatot az AGAiT hívóközpontjával, ügynökeivel vagy forgalmazóival, készítse elő az alábbiakat:
 - A megvásárolt Eclean készülék típusszámát, sorozatszámát és színét.
 - A vásárló teljes címét és elérhetőségi adatait.
 - A vásárlás számlájának, nyugtájának vagy egyéb bizonylatának fénymásolatát. Az AGAiT tájékoztatja a vásárlót a hibás Eclean visszajuttatásának idejéről, helyéről és módjáról. Amennyiben a hibás Eclean garanciája még érvényes, az AGAiT átvállalja a teljes szállítási költséget.
8. Amennyiben elveszíti a garanciakártyát, a vásárlási számlát, nyugtát vagy egyéb bizonylatot, az AGAiT kiszámítja a garancia érvényességi idejét úgy, hogy három hónapot hozzáad az Eclean gyártási dátumához.

Amennyiben a sérülés az alábbi okok bármelyike miatt következett be, a vásárló köteles kifizetni az Eclean készülék szállítási, javítási, karbantartási és munkadíját.

1. A garancia nem érvényes, amennyiben a garanciacímét vagy vonalkódot tönkretették, olvashatatlanra tették, piszkos, vagy módosították.
2. A nem a vállalat által gyártott alkatrészek által okozott sérülés/hibás működés.
3. A nem megfelelő üzembe helyezés vagy használat miatt szükségessé váló javítás (az előírt feszültséget illetően tekintse meg a Használati utasítást).
4. Természeti katasztrófa, havária, szándékos rongálás vagy nem rendeltetésszerű használat, pl. a használati utasítások be nem tartása, illetve a gyártási hibákkal kapcsolatba nem hozható sérülés.
5. A jóvá nem hagyott szétszerelés, a műszaki specifikáció módosítása vagy a nem a gyártótól származó alkatrészek beszerelése által okozott sérülés.

Amennyiben problémát tapasztal az Eclean készülék vagy tartozékainak használatával kapcsolatban, vegye fel a kapcsolatot egy AGAiT kereskedővel vagy az üzlettel, ahol Eclean készülékét vásárolta.

Customer Copy

Product information: _____ Salesperson: _____

Name: _____

Model Number: _____

Serial Number (P/N): _____

Date of purchase: ____/____/____

Dealer name/store stamp

Stick bar code here



* To protect your rights and benefits, please pay attention to the following items:

1. Please keep the purchase voucher, such as the invoice, receipt etc. Without the purchase voucher, AGAiT will calculate the warranty period by adding three months to the manufacturing date of Eclean.
2. Please fill out the warranty card with true information. The warranty card will be validated only with the dealer's stamp.
3. Please prepare the following information when requesting service:
 - The model number, serial number, dealer and color of Eclean.
 - Your complete address and contact information.

Kopia klienta

Informacje o produkcie: _____ Sprzedawca: _____

Nazwa: _____

Numer modelu: _____

Numer seryjny (Nr części): _____

Data zakupienia: _____ / _____ / _____

Nazwa dostawcy/
pieczętka sklepu

Miejsce na kod paskowy



* W celu ochrony swoich praw i korzyści należy zwrócić uwagę na następujące elementy:

1. Należy zachować dowód zakupu, taki jak faktura, rachunek, itp. Bez dowodu zakupu, AGAiT obliczy ważność gwarancji, poprzez dodanie trzech miesięcy do daty produkcji odkurzacza Eclean.
2. Na karcie gwarancyjnej należy podać prawdziwe informacje. Karat gwarancyjna jest ważna jedynie z pieczętką dostawcy.
3. Jeśli wymagana jest naprawa należy przygotować następujące informacje:
 - Numer modelu, numer seryjny, dostawca i kolor odkurzacza Eclean.
 - Pełny adres i informacje kontaktowe.

Kopie pro zákazníka

Informace o produktu: _____ Prodavač: _____

Jméno: _____

Číslo modelu: _____

Sériové číslo (P/N) _____

Datum zakoupení: _____ / _____ / _____

Jméno prodejce/razítko prodejny



* V zájmu ochrany práv a výhod, které vám náležejí, respektujte níže uvedené:

1. Uschovejte doklad o koupi, například fakturu, účtenku apod. Bez dokladu o koupi společnost AGAiT uzná záruku jen do tří měsíců od data výroby přístroje Eclean.
2. Pravdivě a úplně vyplňte záruční list. Záruční list lze potvrdit pouze razítkem prodejce.
3. Při žádosti o opravu poskytněte následující informace:
 - Číslo modelu, výrobní číslo a barvu zakoupeného přístroje Eclean, prodejce, od něhož byl zakoupen.
 - Svou úplnou adresu a kontaktní údaje.

Экземпляр покупателя

Информация об изделии: _____ Продавец: _____

Имя: _____

Номер модели: _____

Заводской номер: _____

Дата покупки: _____ / _____ / _____

Наименование торгующей
организации/штамп магазина

Место для штрих-кода



* Для защиты своих прав и привилегий обратите внимание на следующее:

1. Храните документ, подтверждающий факт покупки, например, счет-фактуру, товарный чек и т.д. Без документа, подтверждающего факт покупки, компания AGAiT рассчитает срок действия гарантии, прибавив три месяца к дате изготовления устройства Eclean.
2. Заполните гарантийный талон, указав в нем верную информацию. Гарантийный талон действителен только при наличии на нем штампа торгующей организации.
3. При обращении с целью проведения технического обслуживания подготовьте следующую информацию:
 - Номер модели, серийный номер, цвет приобретенного устройства Eclean и торговая организация.
 - Свой полный адрес и контактную информацию.

Az ügyfél példánya

Termék adatai: _____ Üzletkötő: _____

Név: _____

Típuszám: _____

Sorozatszám (P/N): _____

Vásárlás időpontja: _____ / _____ / _____

Kereskedő neve/Üzlet bélyegzője

Ide ragassza a vonalkódcímkét



* Jogainak és előnyeinek védelme érdekében tartsa szem előtt az alábbiakat:

1. Őrizze meg a vásárlási számlát, nyugtát vagy egyéb bizonylatot. A vásárlási bizonylat nélkül az AGAiT kiszámítja a garancia érvényességi idejét úgy, hogy három hónapot hozzáad az Eclean gyártási dátumához.
2. A valóságnak megfelelően töltsse ki a garanciakártyát. A garanciakártya csak a kereskedő bélyegzőjével ellátva érvényes.
3. Szerviz igénylése esetén készítse az alábbi adatokat:
 - A megvásárolt Eclean készülék típuszáma, sorozatszama, kereskedője és színe.
 - Az Ön teljes címe és elérhetőségi adatai.

Easy-Clean Life Style

AGAiT Technology Corporation

